

SANYO

Projektor multimedialny

Model PLC-XP100L

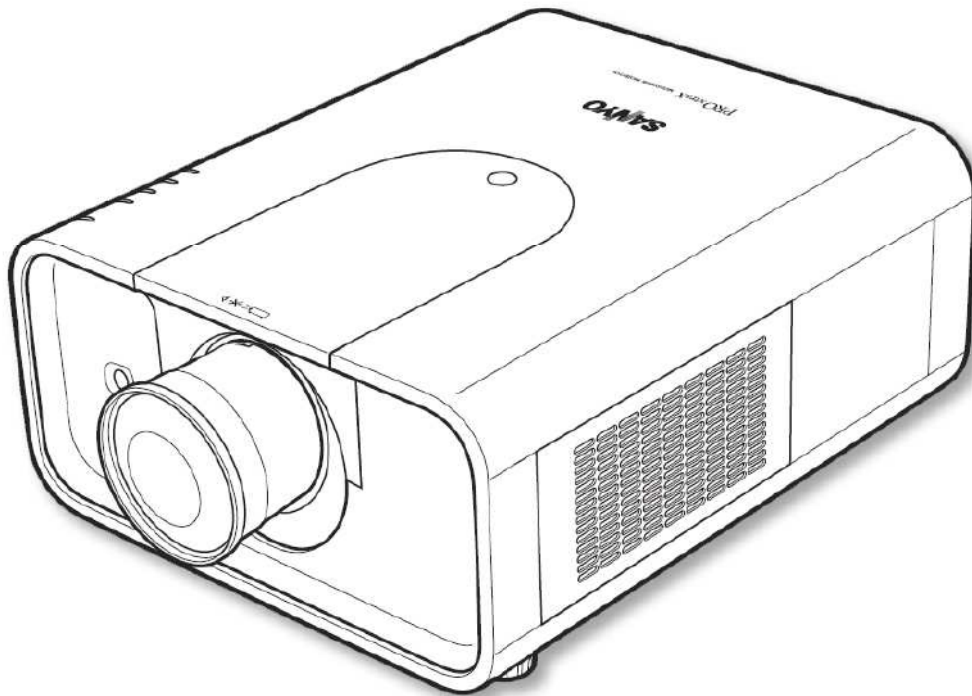

* Obiektyw wymaga osobnego zakupu

INSTRUKCJA OBSŁUGI

PJLink™

CENTRUM PROJEKCJI
MULTIMEDIALNYCH

www.projekcja.com.pl

Funkcje i zalety projektora

Niniejszy projektor multimedialny zaprojektowano przy użyciu najnowszych technologii z myślą o jego przenośności, trwałości i prostocie obsługi. Został on wyposażony w szereg funkcji multimedialnych oraz w ciekłokrystaliczną matrycę, oferującą paletę 1,07 miliarda kolorów.

❖ Bogactwo funkcji

Projektor posiada wiele przydatnych funkcji, w tym regulację odchylenia obiektywu, możliwość pracy na wieszaku podsuftowym oraz w trybie podświetlania ekranu od tyłu, prostopadłą projekcję panoramiczną, zgodność z wieloma różnymi typami obiektywów itp.

❖ Wielofunkcyjny pilot

Pilota działa zarówno bezprzewodowo, jak i przewodowo. Może on także służyć jako komputerowa mysz bezprzewodowa. Obsługuje aż osiem kodów sterujących i daje możliwość wyboru kształtu wskaźnika ekranowego.

❖ Prosta konfiguracja komputera

Projektor został wyposażony w system Multi-Scan, dzięki czemu szybko dostraja się do wyjściowych sygnałów wizyjnych niemal wszystkich dostępnych systemów komputerowych (str. 40). Obsługuje obraz o rozdzielczościach aż do UXGA włącznie.

❖ Funkcje przydatne przy prezentacjach

Funkcja *Digital zoom* (Zoom cyfrowy) pozwala w trakcie prezentacji skupić uwagę odbiorców na najważniejszych informacjach (str. 17, 46).

❖ Zabezpieczenia projektora

Funkcja *Security* (Zabezpieczenie) pomaga zapewnić projektorowi bezpieczeństwo. Dzięki funkcji *Key lock* (Blokada klawiatury) użytkownik może zablokować działanie pilota lub przycisków panelu sterowania projektora (str. 64). Funkcja *PIN code lock* (Blokada kodem PIN) zapobiega użyciu projektora przez osoby nieupoważnione (str. 64-65).

❖ Wybór trybu pracy lampy

Projektor pozwala ustawić jasność lampy projekcyjnej (str. 60).

❖ Funkcja automatycznej wymiany filtra

Ten model projektora kontroluje stan filtra i automatycznie wymienia go na nowy, gdy wykryje jego niedrożność.

❖ Zarządzanie energią

Funkcja *Power management* (Zarządzanie energią) obniża zużycie energii i wydłuża okres eksploatacyjny lampy (str. 62).

❖ Wielojęzyczne menu

Menu obsługi projektora posiada 12 wersji językowych: angielską, niemiecką, francuską, włoską, hiszpańską, portugalską, holenderską, szwedzką, rosyjską, chińską, koreańską i japońską (str. 56).

❖ Możliwość obsługi przez sieć komputerowa

Projektor współpracuje z wymagającym osobnego zakupu modulem PJ-Net Organizer, umożliwiającym jego obsługę i sterowanie nim za pomocą sieci LAN.

❖ Funkcja Logo

Funkcja *Logo* pozwala ustawić własne, niestandardowe logo ekranowe (str. 57-58). Użytkownik ma możliwość przechwycenia dowolnego obrazu i ustawienia go jako obraz wyświetlany przy uruchamianiu projektora bądź w przerwach między prezentacjami.

❖ Funkcja wskaźnika

Funkcja zdalnego wskaźnika. Daje ona możliwość wskazywania wybranych fragmentów wyświetlanego obrazu.

❖ Użyteczne funkcje konserwacyjne

Dostępne funkcje obsługi lampy i filtra ułatwiają prawidłową konserwację projektora.

❖ Obsługa wielu typów złączy

Projektor jest wyposażony w szereg różnego rodzaju złączy, co umożliwi obsługę rozmaitych typów urządzeń i sygnałów (str.15).

❖ Elektryczna regulacja kierunku obiektywu

Obiektyw projektora można podnosić i opuszczać oraz odchyłać go na boki przy użyciu napędu elektrycznego. Jest to funkcja ułatwiająca wyświetlenie obrazu w dowolnym żądanym miejscu. Także powiększenie i ostrość obrazu regulowane są elektrycznie. (str. 31)

✓Uwaga:

- *Menu ekranowe i ilustracje przedstawione w niniejszej Instrukcji mogą nieznacznie różnić się od swojego faktycznego wyglądu.*
- *Producent zastrzega sobie możliwość zmiany treści niniejszej instrukcji bez uprzedzenia.*

Spis treści

Funkcje i zalety projektora	2
Spis treści	4
Do Użytkownika	6
Zasady bezpiecznej eksploatacji	8
Obieg powietrza	10
Instalacja projektora w odpowiednim położeniu	11
Przenoszenie projektora	12
Środki ostrożności przy obsłudze projektora	12
Zgodność z normami	13
Części projektora i ich funkcje	14
Przód, tył i spód	14
Złącza tylne	15
Boczne wskaźniki i przyciski sterujące	16
Pilot	17
Pilot	18
Instalacja baterii w pilocie	19
Kod sygnału pilota	20
Instalacja	21
Regulowane wsporniki	21
Instalacja obiektywu	22
Podłączanie do komputera (cyfrowy i analogowy sygnał RGB)	24
Podłączanie do sprzętu wideo (Video, S-Video)	25
Podłączanie przewodu zasilającego	26
Podstawy obsługi projektora	27
Włączanie projektora	27
Wyłączanie projektora	28
Obsługa menu ekranowego	29
Pasek menu	30
Obsługa za pomocą panelu sterowania na projektorze	31
Obsługa za pomocą pilota	32
Funkcja Pointer (Wskaźnik)	34
Wybór sygnału wejściowego	35
Wejście	35
Sygnał wejściowy z komputera	36
Sygnał wejściowy ze sprzętu wideo	37
Sygnał wejściowy z komputera	38
Wybór systemu komputerowego	38
Automatyczne dostrajanie sygnału z komputera (funkcja Auto PC)	39
Ręczne dostrajanie sygnału z komputera PC	40
Wybór typu obrazu	43
Dostrajanie rozmiarów obrazu	44
Sygnał wejściowy ze sprzętu wideo	47
Wybór systemu wideo	47
Wybór typu obrazu	48
Dostrajanie rozmiarów obrazu	49
Kolorystyka obrazu	51

Dostrajanie obrazu (Image Adjust)	51
Menu Setting (Ustawienia).....	56
Menu Setting (Ustawienia).....	56
Konserwacja	69
Obsługa filtra.....	69
Wymiana kasety z filtrem	71
Zerowanie licznika filtra	72
Zerowanie licznika przewinięć	72
Wymiana lampy	73
Zerowanie licznika lampy.....	75
Czyszczenie obiektywu.....	77
Czyszczenie obudowy projektora	77
Wskaźniki ostrzegawcze.....	78
Dodatek.....	79
Diagnozowanie i usuwanie problemów	79
Struktura menu	81
Wskaźniki i stan projektora	84
Zgodne systemy komputerowe	86
Dane techniczne	88
Akcesoria dodatkowe.....	89
Wymiana obiektywu.....	89
Informacja o zgodności z normą PJ Link	89
Konfiguracja złączy.....	90
Notatka o kodach PIN.....	91
Rozmiary.....	92
Szeregowe złącze sterujące	93

Do Użytkownika

Przed zainstalowaniem i rozpoczęciem korzystania z projektora dokładnie przeczytaj niniejszą Instrukcję.

Projektor posiada szereg interesujących i przydatnych funkcji. Jego prawidłowe użytkowanie pozwoli w pełni wykorzystać jego możliwości, a jednocześnie zapewni utrzymanie go przez wiele lat w dobrym stanie technicznym.

Niewłaściwa obsługa projektora może nie tylko skrócić cykl jego eksploatacji, ale także grozi jego uszkodzeniem, pożarem bądź innymi wypadkami.

Jeżeli projektor nie działa prawidłowo, przeczytaj ponownie niniejszą Instrukcję, sprawdź działanie urządzenia i połączenia kablowe, a następnie przeczytaj i zastosuj rozwiązania problemu proponowane w rozdziale „Diagnozowanie i usuwanie problemów”, znajdującym się w końcowej części tej Instrukcji. Jeżeli to nie pomoże, skontaktuj się ze sprzedawcą, u którego projektor został zakupiony, bądź z centrum serwisowym.



UWAGA:

**RYZIKO PORAŻENIA PRĄDEM,
NIE OTWIERAĆ!**



UWAGA: ABY ZMNIJSZYĆ RYZYKO PORAŻENIA PRĄDEM, NIE ZDEJMUJ POKRYWY (ANI TYLNEJ ŚCIANY) URZĄDZENIA. POZA LAMPĄ PROJEKCYJNĄ WEWNĄTRZ NIE MA W NIM ŻADNYCH ELEMENTÓW, KTÓRE MOŻE WYMIENIĆ UŻYTKOWNIK. OBSŁUGĘ TECHNICZNĄ URZĄDZENIA POWIERZAJ WYŁĄCZNIE WYKwalifikowanemu PERSONELowi SERWISOWEMU.



TEN SYMBOL OZNACZA, ŻE WEWNĄTRZ URZĄDZENIA WYSTĘPUJE NIEBEZPIECZNE NAPIĘCIE, STWARZAJĄCE RYZYKO PORAŻENIA PRĄDEM.



TEN SYMBOL OZNACZA, ŻE W ZAŁĄCZONEJ DO URZĄDZENIA INSTRUKCJI ISTNIEJĄ WAŻNE WSKAZÓWKI NA TEMAT JEGO OBSŁUGI I KONSERWACJI.

Środki bezpieczeństwa



OSTRZEŻENIE: ABY ZMNIJSZYĆ RYZYKO POŻARU I PORAŻENIA PRĄDEM ELEKTRYCZNYM, CHROŃ PROJEKTOR PRZED DESZCZEM I WILGOCIĄ.

- Projektor emituje przez obiektyw światło o dużym natężeniu. Nie patrz bezpośrednio w obiektyw, gdyż może to spowodować uszkodzenie wzroku. Uważaj zwłaszcza na dzieci, aby nie patrzyły bezpośrednio w obiektyw.
- Ustaw projektor w prawidłowym położeniu. Inne jego ustawienie grozi pożarem.
- Pozostawienie odpowiedniej ilości wolnej przestrzeni na górze, po bokach i z tyłu projektora jest niezbędne dla zapewnienia swobodnego przepływu powietrza i chłodzenia projektora. Poniższe ilustracje przedstawiają minimalne wymagane odległości między projektorem a innymi przedmiotami bądź powierzchniami. O zachowanie podanych odległości minimalnych należy zadbać w szczególności w przypadku instalacji projektora w zabudowie.
- Nie zakrywaj otworów wentylacyjnych projektora. Zwiększona temperatura wewnątrz urządzenia może skrócić jego cykl eksploatacji, stanowi też źródło zagrożeń.

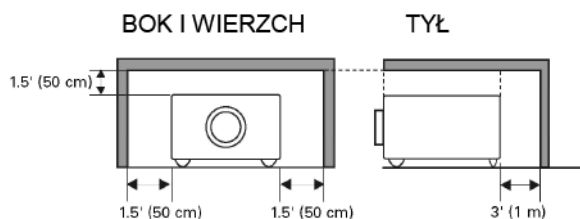

Jeżeli projektor nie będzie przez dłuższy czas użytkowany, odłącz go od gniazda zasilającego.

UWAGA: Ten znak i związany z nim system recyklingu stosowany jest wyłącznie w krajach Unii Europejskiej i nie jest stosowany w innych częściach świata.



Posiadane przez Państwa produkty SANYO są projektowane i produkowane przy użyciu materiałów i podzespołów wysokiej jakości, zdolnych do przetworzenia i ponownego użycia.

Powyższy symbol oznacza, że noszący go sprzęt elektroniczny po zużyciu powinien zostać zutyłizowany osobno od pozostałych odpadów gospodarczych.

Prosimy o oddanie zużytego projektora w miejscowym

ośrodku składowania/recyklingu odpadów.

W Unii Europejskiej istnieją wydzielone systemy zbiórki sprzętu elektronicznego i elektrycznego.

Pomóż nam chronić środowisko, w którym żyjemy!

PRZECZYTAJ NINIEJSZĄ INSTRUKCJĘ I ZACHOWAJ JĄ DO UŻYCIA W PRZYSZŁOŚCI.

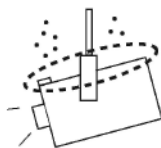
**OSTRZEŻENIE NA TEMAT MONTAŻU
PODSUFITOWEGO**

Jeżeli projektor został zamontowany pod sufitem, należy co pewien czas czyścić za pomocą odkurzacza jego wentylacyjne otwory wlotowe, filtry powietrza i górną powierzchnię obudowy. Jeżeli przez dłuższy czas projektor nie będzie czyszczony, kurz uniemożliwi działanie systemu chłodzącego i może spowodować awarię lub pożar.

NIE WOLNO MONTOWAĆ PROJEKTORA W POMIĘSZCZENIACH I MIEJSCACH, W KTÓRYCH BĘDZIE ON NARAŻONY NA DZIAŁANIE WILGOCI, TŁUSZCZU LUB DYMU, NP. W KUCHNI, GDYŻ MOŻE ON W TAKICH WARUNKACH ULEC AWARII LUB SPOWODOWAĆ POWAŻNE NIEBEZPIECZEŃSTWO.

UWAGA

Projektora nie należy używać w salach komputerowych, zgodnie z ich definicją w amerykańskiej normie nt. ochrony komputerów/elektronicznego sprzętu do przetwarzania danych ANSI/NFPA 75.

Ne peut être utilisé dans une salle d'ordinateurs telle que définie dans la norme ANSI/NFPA 75 Standard for Protection of Electronic Computer/Data Processing Equipment.

✓ **Uwaga:** ta norma nie ma zastosowania w Polsce (tłum.)

Zasady bezpiecznej eksploatacji

Przed rozpoczęciem użytkowania niniejszego produktu przeczytaj wszystkie zasady jego bezpiecznej eksploatacji i instrukcję obsługi.

Przeczytaj wszystkie zawarte tutaj instrukcje i procedury oraz zachowaj je do późniejszego użycia. Przed przystąpieniem do czyszczenia projektora odłącz go od źródła zasilania. Nie używaj płynów ani środków czyszczących w aerozolu. Do czyszczenia urządzenia używaj wyłącznie lekko wilgotnej szmatki.

Bezwzględnie przestrzegaj wszystkich ostrzeżeń i uwag umieszczonych na projektorze.

Aby ochronić projektor multimedialny przed uszkodzeniami wywołanymi burzą, bądź gdy ma on być pozostawiony bez nadzoru lub nie będzie używany przez dłuższy czas, wyjmij wtyczkę projektora z gniazda zasilającego. Uchroni to go przed uszkodzeniem wyładowaniami atmosferycznymi lub przepięciami sieci energetycznej.

Chroń urządzenie przed kontaktem z wodą i wilgocią (nie używaj go w wilgotnej piwnicy, w pobliżu basenu, itp.).

Nie używaj akcesoriów dodatkowych innych niż zalecane przez producenta projektora, gdyż mogą one powodować zagrożenia.

Nie stawiaj projektora na niestabilnym podłożu, wózkach, statywie ani stole. Może on upaść i spowodować groźne obrażenia ciała, zarówno u dzieci, jak i u osób dorosłych, a także ulec poważnemu uszkodzeniu. Używaj wyłącznie wózków oraz statywów zalecanych przez producenta lub sprzedawanych w zestawie wraz z projektorem. Montaż na półce lub na ścianie przeprowadzaj zgodnie z wytycznymi producenta przy użyciu zatwierdzonego przez niego zestawu do montażu.



Projektor multimedialny umieszczony na wózkach należy przemieszczać bardzo ostrożnie. Nagłe zatrzymanie, użycie nadmiernej siły lub nierówne podłoże mogą być przyczyną upadku zespołu wózka i urządzenia.

Szczeliny i otwory znajdujące się na obu bokach i z tyłu obudowy projektora służą do jego wentylacji, warunkującej jego bezawaryjność i chroniącej go przed przegrzaniem.

Otworów i szczelin wentylacyjnych nie wolno w żadnym wypadku zakrywać materiałem ani innymi przedmiotami. Należy dbać także o drożność otworów znajdujących się w spodzie urządzenia, pamiętając, aby nie kłaść projektora na łóżku, sofie, dywanie czy innej, podobnej powierzchni. Nie wolno umieszczać projektora nad grzejnikami, nadmuchami gorącego powietrza ani w ich pobliżu.

Nie wolno umieszczać projektora w zabudowanych instalacjach (np. szafy, regały) chyba, że zapewni się mu właściwą wentylację.

Nie wolno wkładać do wnętrza projektora przez otwory w jego obudowie żadnych przedmiotów, gdyż mogą one dotknąć elementów znajdujących się pod niebezpiecznym napięciem bądź zewrzeć obwody urządzenia, wywołując pożar lub porażając prądem. Nie wolno wylewać na projektor jakichkolwiek płynów.

Nie wolno instalować projektora w pobliżu przewodów wentylacyjnych urządzeń klimatyzacyjnych.

Projektor można podłączać wyłącznie do gniazd zasilających o parametrach zgodnych z podanymi na jego tabliczce znamionowej. Jeżeli nie masz pewności co do parametrów sieci zasilającej, zapytaj o nie autoryzowanego sprzedawcę lub zasięgnij informacji u swojego dostawcy energii elektrycznej.

Nie przeciążaj ściennych gniazdek zasilających ani przedłużaczy, gdyż może to spowodować pożar lub porażenie prądem. Na przewodzie zasilającym nie wolno kłaść ani stawiać jakichkolwiek przedmiotów. Nie należy umieszczać projektora w miejscu, w którym jego przewód zasilający byłby narażony na uszkodzenie przez deptające po nim osoby.

Nie próbuj samodzielnie naprawiać projektora. Nie otwieraj jego obudowy ani nie zdejmuj pokryw, gdyż narazisz się wówczas na ryzyko porażenia prądem lub inne niebezpieczeństwa. Wszelkie prace naprawcze powierzaj wykwalifikowanemu personelowi serwisowemu.

W przypadku wystąpienia poniższych okoliczności odłącz projektor od gniazdka zasilającego i przekaż go wykwalifikowanemu personelowi technicznemu w celu naprawy bądź konserwacji:

- uszkodzenie bądź naruszenie kabla zasilającego;
- włanie cieczy do wnętrza projektora;
- wystawienie projektora na działanie deszczu lub wody z innego źródła;
- niereagowanie projektora na polecenia mimo postępowania użytkownika ściśle według instrukcji obsługi. Do regulacji urządzenia wykorzystuj tylko te elementy sterujące, które opisano w Instrukcji, gdyż niewłaściwe wykonanie regulacji przy pomocy innych elementów może spowodować uszkodzenie projektora. Przywrócenie projektora do stanu zdatności do użycia będzie wówczas przeważnie wymagać dużego nakładu pracy technika w autoryzowanym punkcie serwisowym.
- upuszczenie projektora lub uszkodzenie jego obudowy;
- wyraźna zmiana w działaniu projektora, co sygnalizuje potrzebę regulacji bądź konserwacji w autoryzowanym punkcie serwisowym.

Jeżeli konieczna jest wymiana podzespołów, upewnij się, że technik użył części zamiennych wyszczególnionych przez producenta, posiadających takie same właściwości co część oryginalna. Użycie innych części może być przyczyną pożaru, porażenia prądem lub spowodować obrażenia ciała.

Aby upewnić się, że projektor jest w należyтым stanie technicznym, po przeprowadzeniu regulacji lub naprawy projektora poproś serwisanta o przeprowadzenie jego rutynowej kontroli pod kątem bezpieczeństwa.



Voor de klanten in Nederland

Bij dit produkt zijn batterijen geleverd.

Wanneer deze leeg zijn, moet u ze niet weggooien maar inleveren als KCA.

Obieg powietrza

Otwory w obudowie urządzenia służą do wentylacji i zapewniają wydajną pracę projektora. Chronią go przed przegrzaniem, więc nie wolno zasłaniać żadnego z nich – wszystkie otwory muszą być drożne.



UWAGA

Z wylotowego otworu wentylacyjnego wydobywa się gorące powietrze. Podczas montażu i eksploatacji urządzenia należy przestrzegać następujących zasad:

- Nie umieszczaj żadnych łatwopalnych przedmiotów ani aerozoli w pobliżu projektora; pamiętaj, że z jego otworów wylotowych wydychane jest gorące powietrze.
- Zostaw przynajmniej 1 metr wolnego miejsca między otworem wylotowym a najbliższymi przedmiotami.
- Nie dotykaj zewnętrznych elementów otworu wylotowego, w szczególności śrub i części metalowych. W trakcie pracy projektora elementy te nagrzewają się do wysokiej temperatury.
- Nie stawiaj niczego na obudowie. Przedmioty położone na obudowie projektora mogą zostać uszkodzone, a ponadto w związku z emitowanym przez niego ciepłem stwarzają ryzyko pożaru.

Projektor został wyposażony w wentylatory chłodzące, które pozwalają obniżyć jego temperaturę. Prędkość obrotowa wentylatorów jest sterowana przez projektor i automatycznie dostosowuje się do temperatury panującej w jego wnętrzu.

u

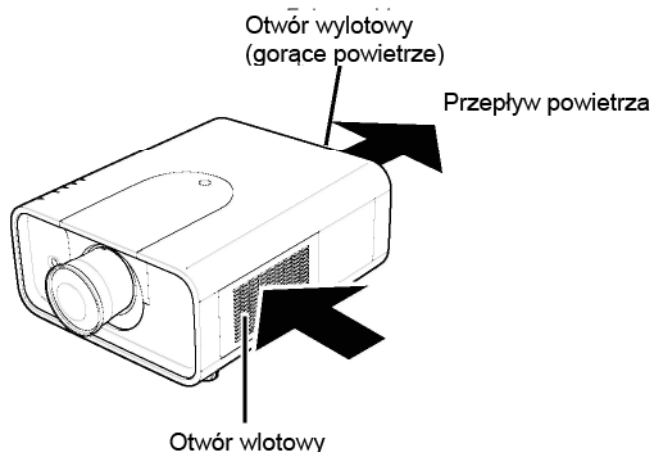

WAŻNE!

Konserwacja filtra

W projektorze zastosowano lampę, która wytwarza duże ilości ciepła. Wentylatory chłodzące i otwory wentylacyjne służą do odprowadzania go poprzez oddawanie go powietrzu, wciągane do wnętrza obudowy. Na wlocie powietrza znajduje się filtr, zapobiegający przedostawaniu się kurzu do środka projektora.

Prawidłowa konserwacja projektora wymaga jego regularnego czyszczenia i usuwania wszelkiego brudu i kurzu nagromadzonego na powierzchni jego obudowy.

Po upływie czasu ustawionego w menu na ekranie pojawi się ikona wymiany filtra (rys. 1), zaś na obudowie projektora zacznie świecić wskaźnik WARNING FILTER (niżej), informując o konieczności wymiany filtra.

Gdy projektor wykryje niedrożność filtra i jednocześnie skończy się filtr w kasecie z filtrem, na ekranie pojawi się ikona wymiany kasety (rys. 2), zaś na obudowie projektora zacznie świecić wskaźnik WARNING FILTER (niżej). Należy wówczas natychmiast wyłączyć projektor i wymienić kasety z filtrem.

Blokowanie otworów wentylacyjnych i pozostawianie projektora zanieczyszczonego przez dłuższy czas nie tylko może spowodować jego uszkodzenie i konieczność kosztownej naprawy, lecz również wywołać pożar lub inny wypadek.

Konserwację filtra opisano w rozdziale „Filter counter (Licznik filtra)” na str. 67 oraz w rozdziale „Konserwacja” na str. 69-72.

Uszkodzenia projektora spowodowane korzystaniem z zanieczyszczonego filtra bądź nieprawidłowo prowadzonej konserwacji spowodują unieważnienie gwarancji.

Górny panel projektora

LAMP

LAMP REPLACE

WARNING FILTER

WARNING TEMP.

Wskaźnik
WARNING FILTER



Rys. 1 Ikona wymiany filtra



Rys. 2 Ikona wymiany kasety z filtrem

Instalacja projektora w odpowiednim położeniu

Używaj projektora jedynie w opisanych niżej pozycjach. Niewłaściwe ustawienie urządzenia może skrócić czas eksploatacji jego lampy i spowodować poważny wypadek bądź niebezpieczeństwo pożaru.

Niniejszy projektor może działać skierowany pionowo w górę, w dół, bądź ukośnie względem płaszczyzny poziomej. Aby zainstalować projektor w pozycji skierowanej pod kątem ku dołowi, zainstaluj go w położeniu odwróconym.

✓Uwaga:

- Gdy obraz jest odwrócony w pionie i jednocześnie w poziomie, należy włączyć funkcję Ceiling (Sufit), wybierając w niej ustawienie On (str. 46, 50)

Nieprawidłowe położenie projektora

Przy instalacji należy unikać ustawiania projektora w sposób opisany niżej.

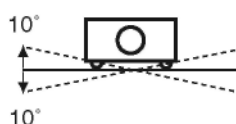

Nie przechylaj projektora na boki bardziej niż o 10 stopni.



Nie ustawiaj projektora na boku.

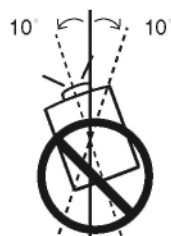

W przypadku ustawienia projektora z obiektywem skierowanym pionowo w górę, nie odchylaj projektora na boki od pionu o więcej niż 10 stopni.



W przypadku ustawienia projektora z obiektywem skierowanym pionowo w dół, nie odchylaj projektora na boki od pionu o więcej niż 10 stopni.



OSTRZEŻENIE DOTYCZĄCE MONTAŻU POD SUFITEM

W celu zawieszenia projektora pod sufitem wymagane jest użycie zestawu do montażu podsufitowego przystosowanego do użycia z niniejszym modelem projektora. Nieprawidłowa instalacja projektora może spowodować jego upadek, stwarzając zagrożenie i powodując obrażenia ciała. Szczegółowe informacje na ten temat można uzyskać od sprzedawcy. Gwarancja udzielona na niniejszy projektor nie obejmuje uszkodzeń wynikłych z użycia innego zestawu do montażu podsufitowego niż zalecany, ani z zainstalowania projektora w niewłaściwym miejscu.

Przenoszenie projektora

Przenosząc projektor, chwytaj za przeznaczony do tego uchwyt.

Aby uniknąć uszkodzenia obiektywu i obudowy w trakcie transportu, przed przeniesieniem projektora schowaj jego regulowane wsporniki.

Jeżeli projektor ma nie być używany przez dłuższy czas, włóż go do odpowiedniego futerału, aby ochronić go przed zabrudzeniem i zniszczeniem.

ŚRODKI OSTROŻNOŚCI PRZY PRZENOSZENIU I TRANSPORCIE

- Nie upuszczaj ani nie potrząsaj projektora, gdyż może to spowodować jego awarię.
- W celu przeniesienia projektora umieść go w odpowiednim futerale bądź torbie.
- Jeżeli projektor ma być transportowany przez kuriera bądź innego przewoźnika, musi on zostać umieszczony w przeznaczonej do takich celów walizce bądź torbie. W innym przypadku w czasie transportu może on ulec uszkodzeniu. Jeżeli zamierzasz przelać projektor przy pomocy firmy kurierskiej lub innego przewoźnika, skontaktuj się ze sprzedawcą urządzenia, który udzieli dodatkowych informacji na ten temat.
- Nie chowaj projektora do futerału (torby), dopóki urządzenie wystarczająco nie ostygnie.

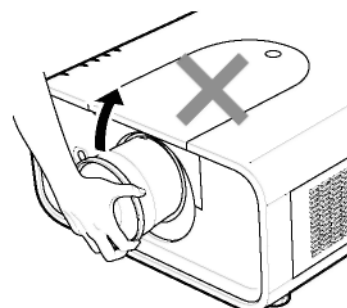
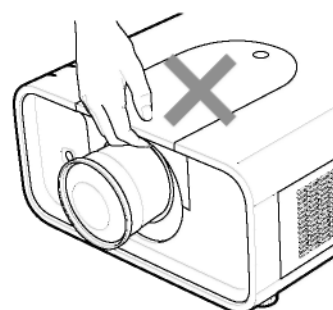
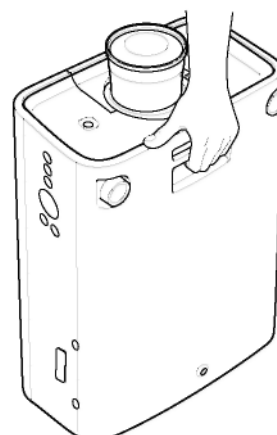

Środki ostrożności przy obsłudze projektora

Podnosząc lub przenosząc projektor, nie chwytaj za obiektyw ani za górną pokrywę obudowy. Może to spowodować uszkodzenie mechanizmu obiektywu bądź innych części projektora.

Przenosząc i ustawiając projektor należy zachować wyjątkową ostrożność. Projektora nie wolno upuszczać, poddawać wstrząsom ani oddziaływaniu dużych sił. Nie wolno też kłaść czegokolwiek na jego obudowie.

Nie chwytaj projektora za obiektyw ani za podłączone do niego akcesoria.

UWAGA

Projektor został wyposażony w obiektyw o napędzie elektrycznym. Używając projektora pamiętaj, aby:

- nie dotykać obiektywu, gdy jest on poruszany elektrycznie, gdyż grozi to urazem palców;
- w żadnym wypadku nie pozwalać dzieciom dotykać obiektywu.

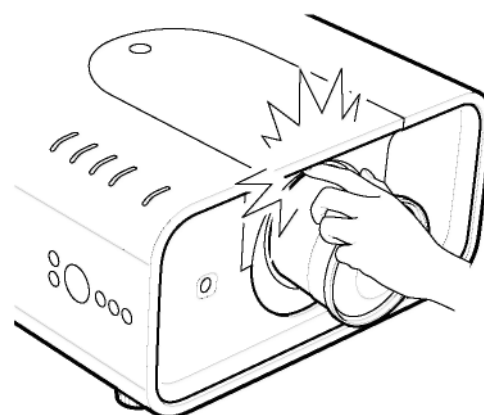

Zgodność z normami

Oświadczenie Amerykańskiej Federalnej Komisji ds. Komunikacji (FCC)

Uwaga: niniejsze urządzenie zostało zbadane i stwierdza się, że spełnia ono wymagania stawiane urządzeniom cyfrowym klasy B zgodnie z rozdziałem 15 przepisów FCC (FCC Rules). Zawarte tam ograniczenia ustanowiono w celu zapewnienia ogólnej ochrony przed szkodliwymi zakłóceniami w instalacjach budynków mieszkalnych. Urządzenie wytwarza, używa i emituje energię w postaci fal o częstotliwościach radiowych i jeżeli nie będzie eksploatowane zgodnie z niniejszymi zaleceniami, może ono powodować niekorzystne zakłócenia w transmisji wykorzystującej łączność radiową. Nie można zatem zagwarantować, że w miejscu, w którym urządzenie jest eksploatowane, nie będzie ono powodować zakłóceń. Jeżeli zakłóca ono odbiór radiowy lub telewizyjny, co można stwierdzić poprzez jego wyłączenie i ponowne włączenie, zaleca się skorzystanie jednego lub kilku z poniżej podanych rozwiązań w celu wyeliminowania zakłóceń:

- przestawienie lub przemieszczenie anteny odbiorczej w inne miejsce;
- zwiększenie odległości pomiędzy urządzeniem a odbiornikiem radiowym/telewizyjnym;
- podłączenie urządzenia do innego gniazdka zasilającego niż to, do którego jest podłączony dany odbiornik radiowy lub telewizyjny;

– konsultacja ze sprzedawcą lub doświadczonym specjalistą z dziedziny techniki telewizyjnej i radiowej. Zgodność z wymaganiami klasy B, podrozdział B rozdziału 15 Przepisów FCC jest uwarunkowana użyciem ekranowanego przewodu zasilającego. Zabrania się poddawania urządzenia jakimkolwiek zmianom lub modyfikacjom, chyba, że niniejsza Instrukcja stanowi inaczej. W razie konieczności wprowadzenia takich zmian bądź modyfikacji, może istnieć konieczność uprzedniego przerwania pracy urządzenia.

Numer modelu : PLC-XP100L
Podmiot odpowiedzialny : SANYO FISHER COMPANY
telefonu : (818)998-7322

Nazwa handlowa : Sanyo
Adres : 21605 Plummer Street, Chatsworth, Nr
California 91311, Stany Zjednoczone

Wymagania dotyczące przewodu zasilającego

Przewód zasilający prądem zmiennym fabrycznie załączony do niniejszego projektora spełnia wymogi użytkowe kraju, w którym sprzęt ten został zakupiony.

Przewód zasilający dla Stanów Zjednoczonych i Kanady:

Przewód zasilający używany w Stanach Zjednoczonych i Kanadzie został wpisany do rejestru Underwriters Laboratories (UL) i posiada certyfikat Canadian Standard Association (CSA). Przewód zasilający został wyposażony we wtyczkę z bolcem uziemiającym. Jest to zabezpieczenie mające na celu wymuszenie użycia właściwego gniazda zasilającego. Nie wolno próbować obchodzić tego zabezpieczenia. Jeżeli wtyczka nie pasuje do gniazdka, skontaktuj się z elektrykiem.

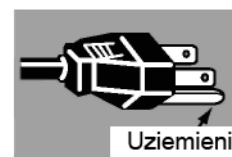

Przewód zasilający dla Zjednoczonego Królestwa:

Przewód zasilający został wyposażony we wtyczkę zawierającą bezpiecznik, którego wartość została podana po stronie wtyków. W przypadku konieczności wymiany bezpiecznika, należy go zastąpić bezpiecznikiem BS 1362 zatwierdzonym przez ASTA, o takiej samej wartości znamionowej, oznaczonym znakiem . Jeżeli osłonę bezpiecznika można zdjąć, w żadnym wypadku nie wolno używać wtyczki bez założonej osłony. Jeżeli potrzebna jest osłona bezpiecznika, należy upewnić się, że jest ona w tym samym kolorze, co kolor widoczny po stronie wtyków (np. czerwony lub pomarańczowy). Osłony bezpieczników można uzyskać od Działu części zamiennych zgodnie z informacjami zawartymi w niniejszej Instrukcji.

Jeżeli dostarczona wtyczka nie pasuje do gniazda zasilającego, należy ją odciąć i zniszczyć.

Końcówkę przewodu zasilającego należy następnie odpowiednio przygotować i prawidłowo zamocować właściwą wtyczkę (patrz nast. strona).

OSTRZEŻENIE: PODŁĄCZENIE WTYCZKI Z ODSŁONIĘTYMI, NIEIZOLOWANYMI PRZEWODAMI DO GNIAZDA ZASILAJĄCEGO GROZI NIEBEZPIECZEŃSTWEM.

Przewody w przewodzie zasilającym oznaczone są kolorami w następujący sposób:

Żółto-zielony uziemienie

W przypadku, gdy kolory żył kabla zasilającego okażą się inne niż kolory oznaczeń wtyków wtyczki, należy postępować zgodnie z procedurą podaną poniżej:

Przewód zielono-żółty należy podłączyć do styku wtyczki oznaczonego literą E, symbolem uziemienia (\perp) lub kolorem zielonym (ew. zielono-żółtym).

Przewód niebieski należy podłączyć do styku wtyczki oznaczonego literą N lub kolorem czarnym.

Przewód brązowy należy podłączyć do styku wtyczki oznaczonego literą L lub kolorem czerwonym.

OSTRZEŻENIE: TO URZĄDZENIE MUSI BYĆ UZIEMIENE. GNIAZDO ZASILAJĄCE POWINNO ZNAJDOWAĆ SIĘ W POBLIŻU URZĄDZENIA I BYĆ ŁATWO DOSTĘPNE.

Części projektora i ich funkcje

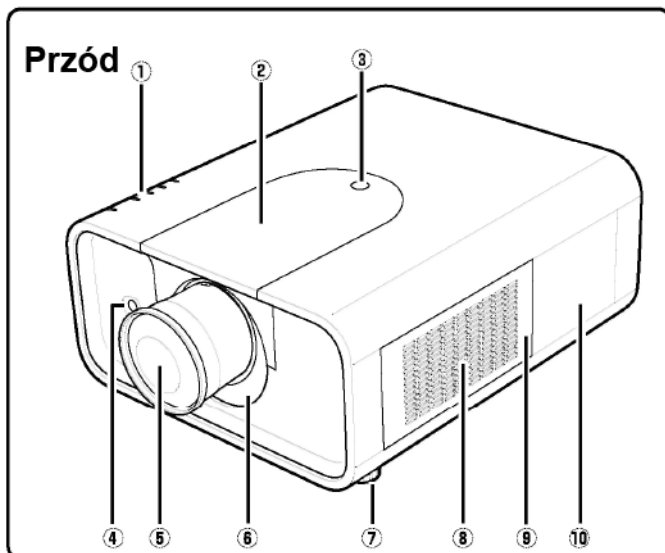

Przód, tył i spód

- 1 Wskaźniki LED
- 2 Górna pokrywa
- 3 Przycisk otwierania górnej pokrywy
- 4 Odbiornik podczerwieni sygnału pilota (przedni)
- 5 Obiektyw (wymaga osobnego zakupu)
- 6 Ekran wyciemniający
- 7 Regulowane wsporniki
- 8 Wlotowy otwór wentylacyjny
- 9 Pokrywa filtra
- 10 Pokrywa lampy
- 11 Wylotowy otwór wentylacyjny

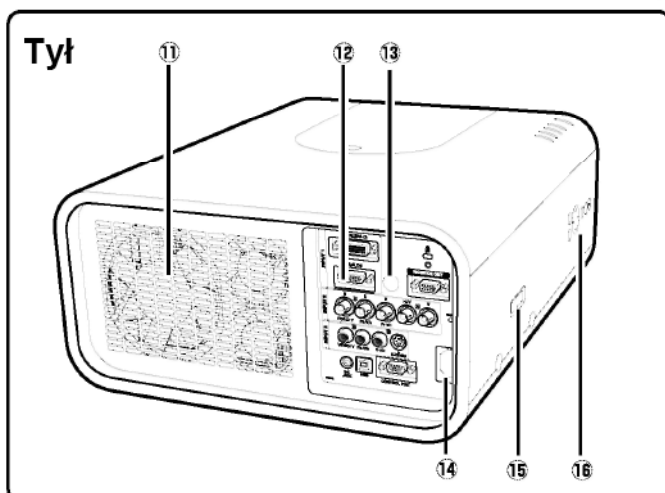

UWAGA

Z wylotowego otworu wentylacyjnego wydobywa się gorące powietrze. Nie umieszczaj z tej strony urządzenia żadnych przedmiotów wrażliwych na ciepło.

- 12 Gniazda i złącza
- 13 Odbiornik podczerwieni sygnału pilota (tylny)
- 14 Gniazdo kabla zasilającego
- 15 Zaczep na dodatkowe akcesoria
- 16 Boczny panel sterowania
- 17 Uchwyt do przenoszenia

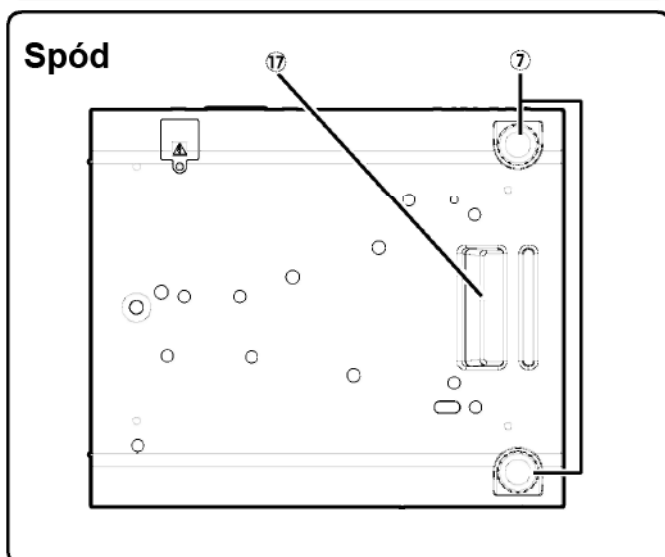

Złącza tylne

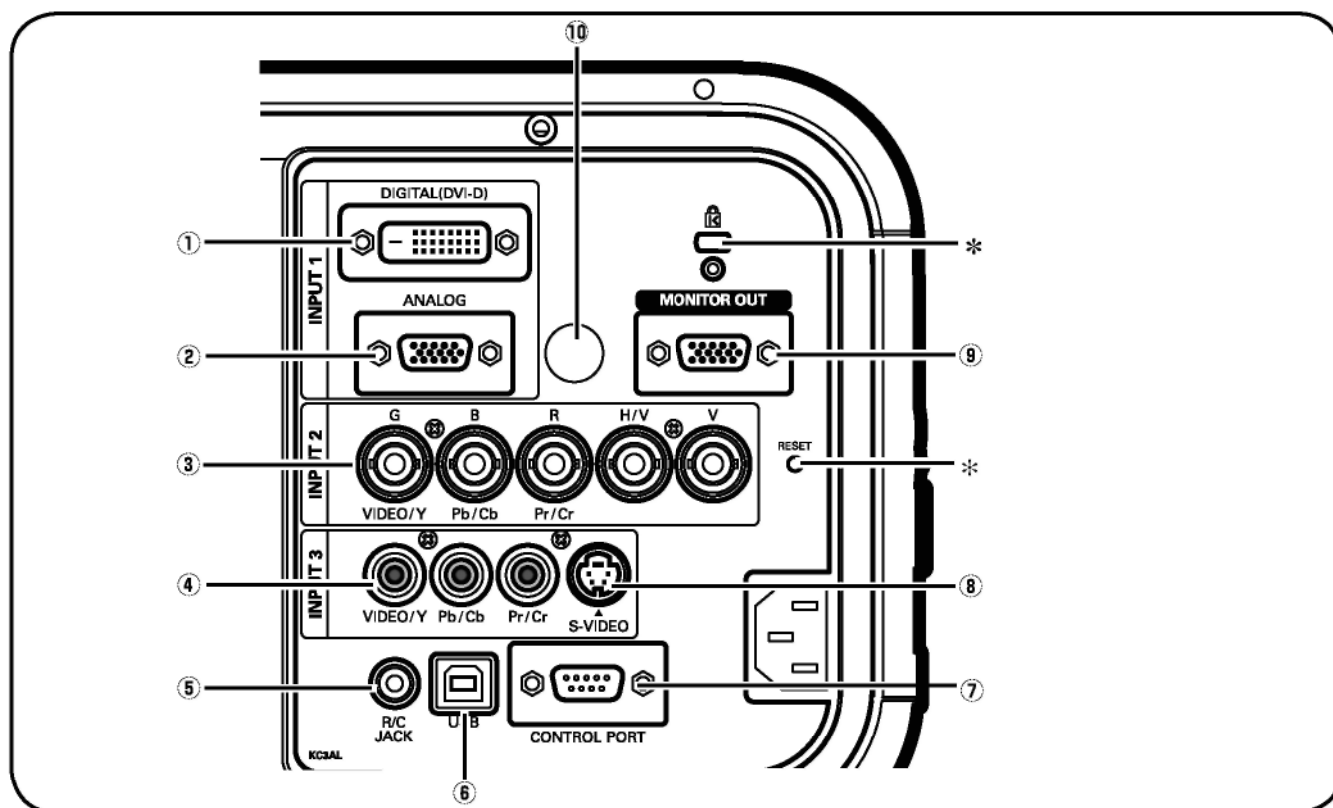

(1) WEJŚCIE SYGNAŁU Z KOMPUTERA (CYFROWE)

Służy do podłączania cyfrowego sygnału wyjściowego z komputera. Można do niego podłączyć także sygnał HDTV (zgodny z HDCP, str. 24-25).

(2) WEJŚCIE SYGNAŁU Z KOMPUTERA (ANALOGOWE)

Służy do podłączania cyfrowego sygnału wyjściowego z komputera lub sygnału RGB Scart (str. 24-25).

(3) 5 GNIAZD WEJŚCIOWYCH BNC

Do podłączania sygnału „component video” lub „composite video” z urządzeń wideo o przewodach wyposażonych we wtyki VIDEO/Y, Pb/Cb i Pr/Cr, bądź do podłączania sygnału wyjściowego z komputera (5 gniazd BNC - zielony, niebieski, czerwony, synchr. pozioma i pionowa), str. 24-25.

(4) WEJŚCIE WIDEO

Do podłączania sygnału wyjściowego z urządzeń wideo (typu „component” lub „composite”, str. 25).

(5) GNIAZDO PILOTA

W przypadku korzystania z pilota przewodowego, należy go podłączyć do tego gniazda odpowiednim kablem (wymaga osobnego zakupu).

(6) GNIAZDO USB (typ B)

Gniazdo pozwalające na sterowanie komputerem za pomocą pilota projektora. Do gniazda USB w projektorze podłącz komputer za pomocą dołączonego do zestawu przewodu USB (str. 24).

(7) GNIAZDO PORTU STERUJĄCEGO

Aby sterować projektorem za pomocą komputera, połącz komputer z projektorem, podłączając kabel sterujący do tego gniazda (str. 24).

(8) WEJŚCIE S-VIDEO

Do tego gniazda można podłączyć sygnał S-VIDEO podawany przez sprzęt wideo (str. 25).

(9) WYJŚCIE NA MONITOR

Tego gniazda można użyć do wyprowadzenia do zewnętrznego monitora sygnału RGB wprowadzanego do projektora przez gniazda INPUT 1-3 (str. 24-25).

(10) TYLNY ODBIORNIK PODCZERWIENI (SYGNAŁU PILOTA)

Drugi odbiornik podczerwonego sygnału pilota znajduje się w przedniej części projektora (str. 14, 19).

* Gniazdo linki zabezpieczającej Kensington

Gniazdo przeznaczone na zamek blokady antykradzieżowej marki Kensington.

*Kensington jest zastrzeżonym znakiem towarowym ACCO Brands Corporation.

* Przycisk RESET

Wewnętrzny mikroprocesor projektora sterujący jego pracą może sporadycznie przestać działać prawidłowo i będzie wtedy wymagał wyzerowania. W tym celu należy wcisnąć końcówką długopisu przycisk RESET, co spowoduje wyłączenie urządzenia i jego ponowne włączenie. Nie należy nadużywać tej funkcji.

Boczne wskaźniki i przyciski sterujące

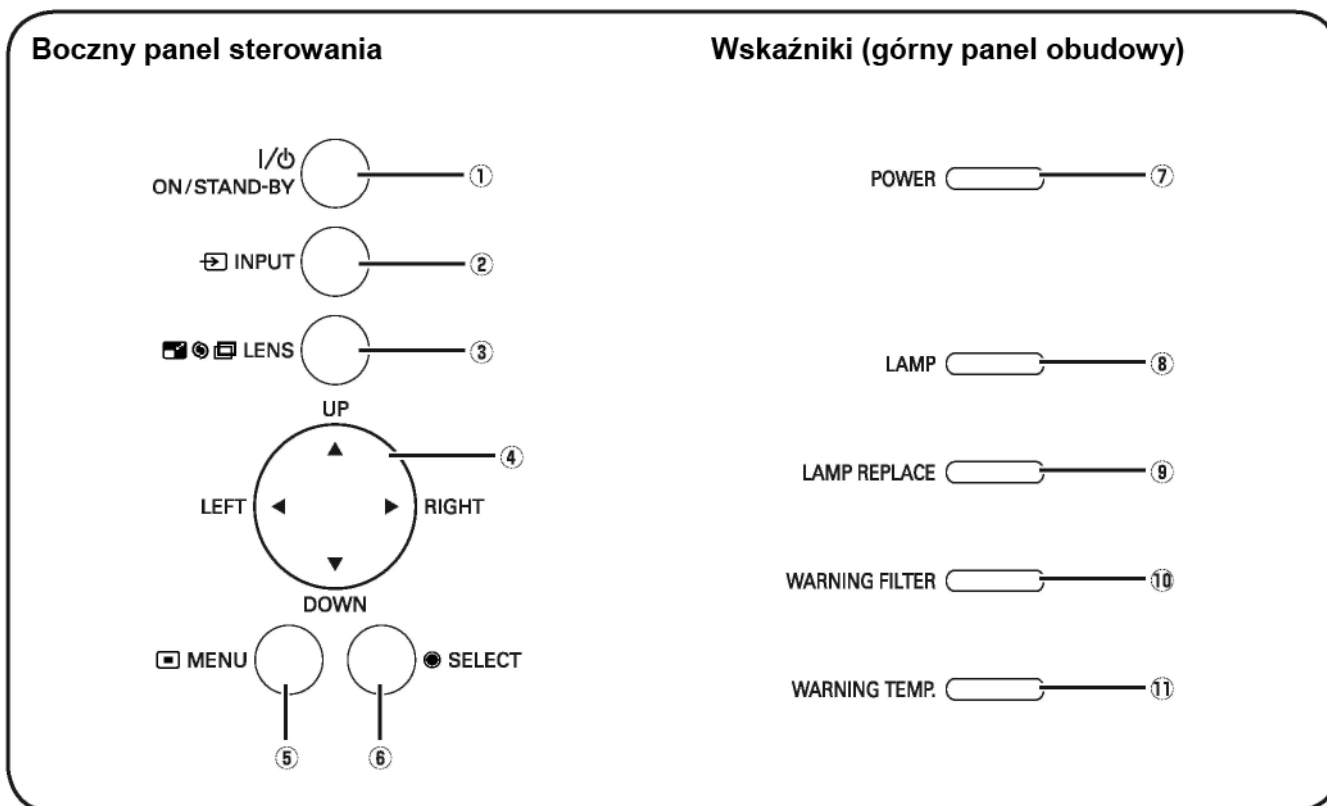

(1) Przycisk ON/STAND-BY

Włącza i wyłącza projektor (str. 27-28).

(2) Przycisk INPUT

Umożliwia wybór źródła sygnału (str. 35-37).

(3) Przycisk LENS

Uaktywnia tryb regulacji ostrości, powiększenia i regulacji odchylenia obiektywu (str. 31).

(4) Przyciski kierunkowe ▲▼◀▶

- Służą do wyboru elementu menu ekranowego bądź do zmiany jego wartości (str. 29).
- Przesuwają wycinek obrazu w trybie zoomu cyfrowego (str. 46).

(5) Przycisk MENU

Otwiera i zamyka menu ekranowe (str. 29).

(6) Przycisk SELECT

- Powoduje wykonanie zaznaczonego polecenia (str. 29).
- Powiększa i pomniejsza obraz w trybie zoomu cyfrowego (str. 46).

(7) Wskaźnik POWER

- Świeci, gdy urządzenie znajduje się w trybie gotowości oraz w trakcie jego działania.
- Migocze w trybie zarządzania energią (str. 62).

(8) Wskaźnik LAMP

Świeci na czerwono, gdy projektor działa.

(9) Wskaźnik LAMP REPLACE

Świeci na pomarańczowo, gdy lampa projekcyjna ulegnie zużyciu (str. 72, 85).

(10) Wskaźnik ostrzegawczy WARNING FILTER

- Powoli migocze w trakcie przewijania filtra (str. 69, 84).
- Szybkim migotaniem sygnalizuje nieprawidłowości w przewijaniu filtra bądź brak zainstalowanej kasety z filtrem (str. 69, 85).
- Świeci na pomarańczowo w przypadku wykrycia niedrożności filtra lub gdy licznik filtra odliczy cały interwał wymiany filtra ustawiony w menu *Setting* (Ustawienia), sygnalizując konieczność natychmiastowej wymiany filtra/kasety z filtrem (str. 67, 69, 85).

(11) Wskaźnik ostrzegawczy WARNING TEMP

Migocze na czerwono, gdy wewnętrzna temperatura w projektorze przekroczy dopuszczalny zakres wartości (str. 78, 84-85).

Pilot

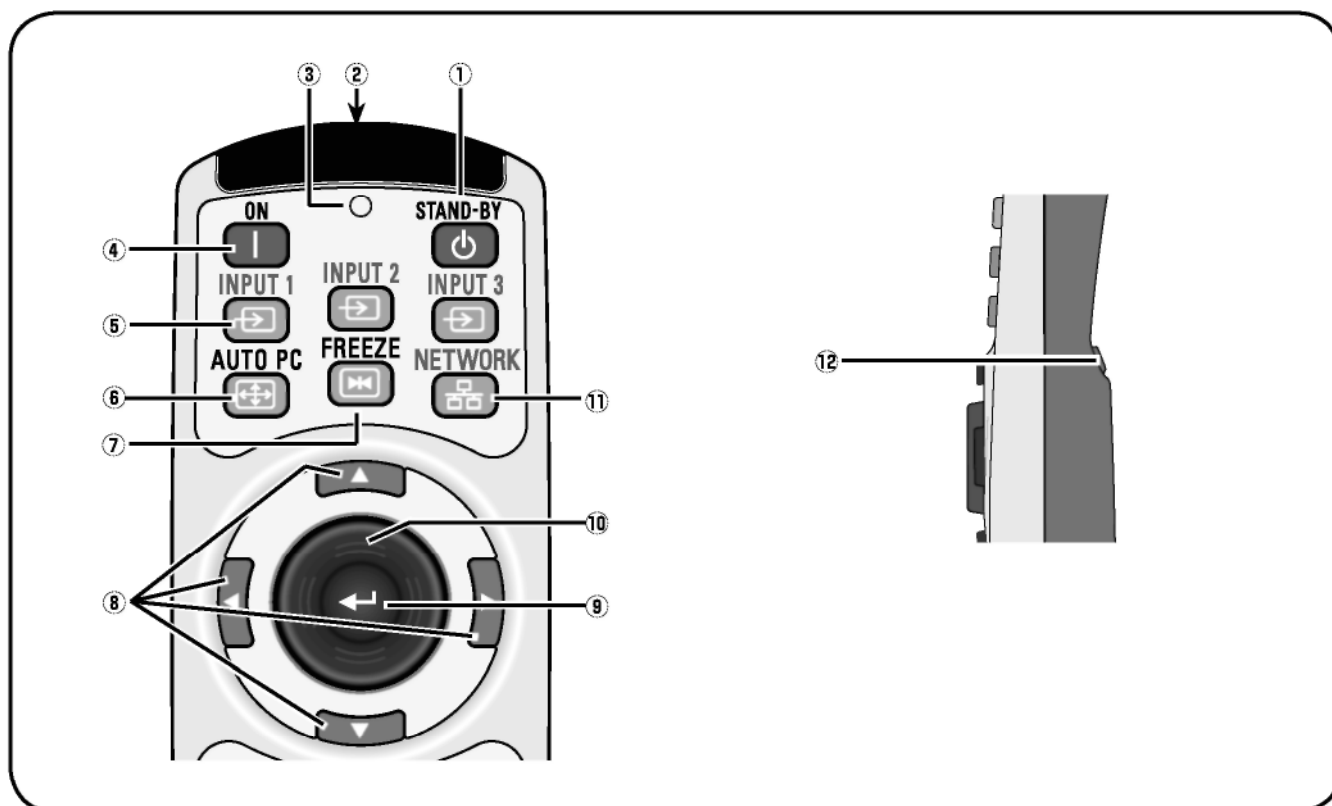

(1) Przycisk STAND-BY

Wyłącza projektor (str. 28).

(2) Gniazdo kabla do pracy w trybie przewodowym

Aby używać pilota w trybie przewodowym, należy podłączyć tu kabel pilota (wymaga osobnego zakupu).

(3) Wskaźnik SIGNAL EMISSION

Świeci na czerwono w momencie przesyłania przez pilota sygnału do projektora.

(4) Przycisk ON

Włącza projektor (str. 27).

(5) Przyciski INPUT 1 - INPUT 3

Służą do wyboru źródła sygnału (INPUT 1 - INPUT 3, str. 35-37).

(6) Przycisk AUTO PC

Automatycznie ustawia optymalne parametry dla obrazu otrzymywanego z komputera (str. 32, 39).

(7) Przycisk FREEZE

Stopklatka - zatrzymuje wyświetlany obraz (str. 32).

(8) Przyciski kierunkowe ▼▲◀▶

- Służą do wyboru elementu menu ekranowego bądź do zmiany jego wartości (str. 29).
- Przesuwają wycinek obrazu w trybie zoomu cyfrowego (str. 46).

(9) Przycisk SELECT

- Powoduje wykonanie zaznaczonego polecenia (str. 29).
- Powiększa i pomniejsza obrazu w trybie zoomu cyfrowego (str. 46).

(10) Przycisk wskaźnika myszy

Przesuwa po ekranie wskaźnik projektora bądź wskaźnik myszy, jeżeli pilot jest używany jako mysz bezprzewodowa (str. 34).

(11) Przycisk NETWORK

Jako źródło sygnału wybiera sieć komputerową (wymaga zakupu dodatkowych produktów).

(12) Przycisk lewego kliknięcia L-CLICK

Przy pracy w trybie myszy bezprzewodowej działa jako lewy przycisk myszy (str. 34).



Aby zagwarantować bezpieczeństwo obsługi pilota, pamiętaj, aby:

- nie wyginać ani nie upuszczać pilota, ani też aby nie narażać go na działanie wilgoci bądź gorąca;
- do czyszczenia pilota używać wyłącznie suchej, miękkiej szmatki; chronić pilota przed kontaktem z benzyną, rozcieńczalnikami, aerozolami i wszelkimi innymi środkami chemicznymi.

Pilot

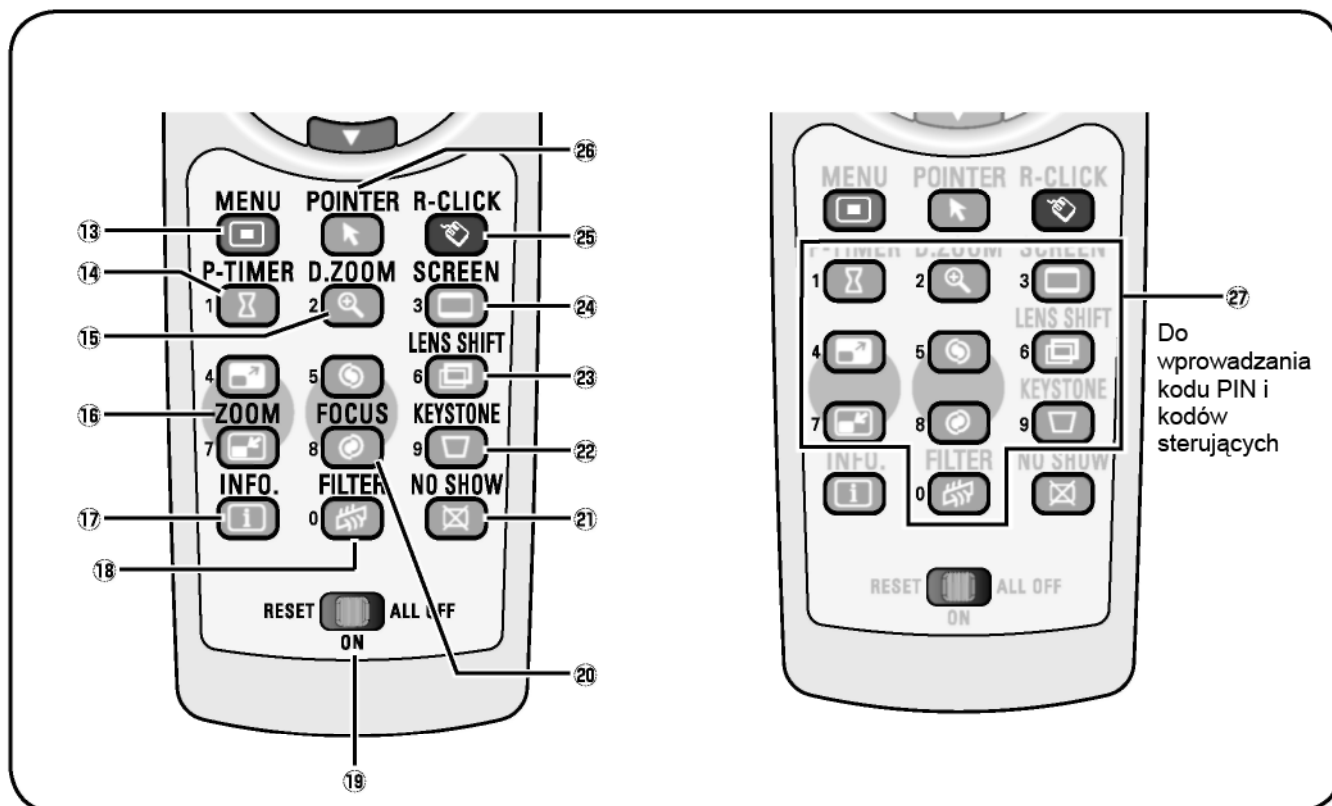

(13) Przycisk MENU

Zamyka i otwiera menu ekranowe (str. 29).

(14) Przycisk P-TIMER

Obsługuje funkcję P-Timer (zegar prezentacji, str. 33).

(15) Przycisk D.ZOOM

Wybiera tryb zoomu cyfrowego i zmienia skalę powiększenia obrazu (str. 46).

(16) Przyciski ZOOM ▲▼

Pomniejszają i powiększają wyświetlany obraz (str. 32).

(17) Przycisk INFO

Wyświetla informacje o źródle sygnału (str. 32).

(18) Przycisk FILTER

Przewija filtr (str. 33).

(19) Przełącznik RESET/ON/ALL-OFF

Jeżeli używasz pilota, ustaw ten przełącznik w położeniu ON (włączony). Jeżeli pilot nie jest używany, przełącz go do położenia ALL OFF (wyłącz wszystko), aby przedłużyć żywotność jego baterii. Aby zainicjować kod pilota, przesuń przełącznik do położenia RESET.

(20) Przyciski FOCUS

Regulacja ostrości obrazu (str. 32).

(21) Przycisk NO SHOW

Tymczasowo wyłącza obraz (str. 33).

(22) Przycisk KEYSTONE

Pozwala skorygować zniekształcenie trapezoidalne obrazu (str. 33).

(23) Przycisk LENS SHIFT

Uaktywnia funkcję regulacji odchylenia obiektywu *Lens Shift* (str. 32).

(24) Przycisk SCREEN

Pozwala wybrać rozmiary ekranu (str. 32)

(25) Przycisk prawego kliknięcia R-CLICK

Przy pracy w trybie myszy bezprzewodowej działa jako prawy przycisk myszy (str. 34).

(26) Przycisk POINTER

Włącza i wyłącza funkcję wskaźnika ekranowego *Pointer* (str. 33, 34).

(27) Przyciski numeryczne

Klawiatura numeryczna. Należące do niej przyciski przydają się przy ustawianiu kodów pilota (str. 20) i przy wprowadzaniu kodów PIN (str. 27, 59, 65).

Do wprowadzania kodu PIN i kodów sterujących

Instalacja baterii w pilocie



Aby zagwarantować bezpieczeństwo obsługi pilota, przestrzegaj następujących zasad:

- Używaj dwóch baterii alkalicznych wielkości AAA (LR03).
- Zawsze wymieniaj obie baterie jednocześnie.
- Nie używaj baterii nowej z baterią częściowo wyczerpaną.
- Unikaj kontaktu pilota z wodą i innymi płynami.
- Nie narażaj pilota na działanie wilgoci ani gorąca.
- Nie upuszczaj pilota.
- Jeżeli baterie wylały wewnątrz pilota, dokładnie oczyść obudowę pilota i wymień baterie na nowe.
- Wymiana baterii na baterie niewłaściwego typu grozi ich eksplozją.
- Zużyte baterie należy utylizować zgodnie ze wskazówkami ich producenta.

Odbiorniki sygnału pilota i jego zasięg

Podczas naciskania przycisków (wydawania poleceń), kieruj pilota w kierunku projektora (znajdujących się na jego obudowie odbiorników podczerwieni). Maksymalny zasięg działania pilota wynosi około 5 metrów, zaś kąt – ok. 60 stopni z przodu i z tyłu projektora.

Odbiorniki emitowanego w podczerwieni sygnału pilota znajdują się na przedniej i na tylnej ścianie obudowy projektora. Sygnał może być odbierany przez dowolny z nich (str. 14, 61).

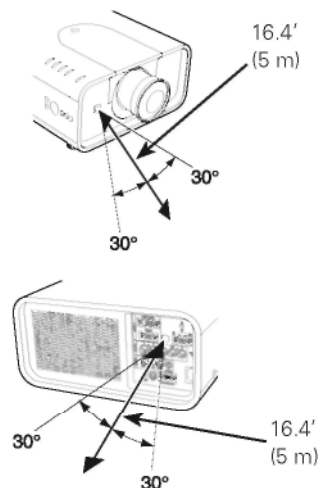

Przewodowy tryb pracy pilota

Pilot projektora może być do niego podłączony także za pomocą kabla. Pozwala to korzystać z pilota poza jego zasięgiem działania (z odległości większej niż 5 m od projektora). Pilota należy połączyć z projektorem za pomocą specjalnego, służącego do tego celu kabla (wymaga osobnego zakupu). Komunikując się z projektorem przez kabel, pilot nie emituje sygnału bezprzewodowego.

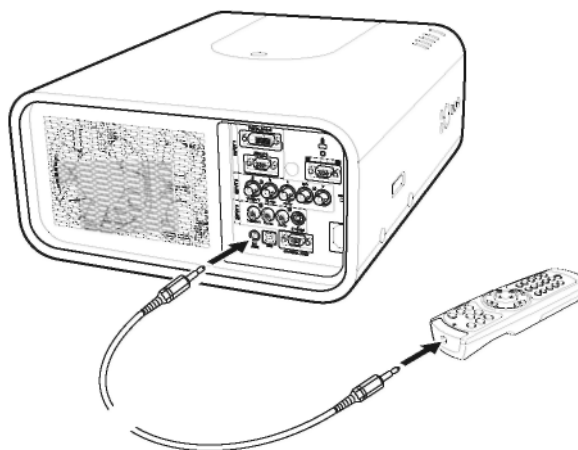

Kod sygnału pilota

Do projektora jest przypisane osiem różnych kodów sygnału pilota (*Code 1 - Code 8*). Zmiana kodu używanego przez pilota i projektor pozwala uniknąć zakłóceń powodowanych przez inne piloty w sytuacji, gdy w tym samym miejscu i czasie używane jest kilka projektorów bądź urządzeń wideo. Zmianę kodu wprowadź najpierw w projektorze, a dopiero w drugiej kolejności zmień kod w pilocie. Więcej informacji na ten temat zawarto w rozdziale *Remote control (Pilot)* w opisie menu *Setting (Ustawienia)* na str. 60.

1. Aby przełączyć kod na inny, naciśnij przycisk MENU i jeden z przycisków numerycznych (1–8) i przytrzymaj je wciśnięte przez ponad pięć sekund.
2. Aby dokonać aktywacji wybranego kodu pilota, przesunij przełącznik RESET/ON/ALL-OFF do położenia RESET, a następnie do położenia ON. Fabrycznie ustawionym kodem sygnału pilota jest *Code 1*.

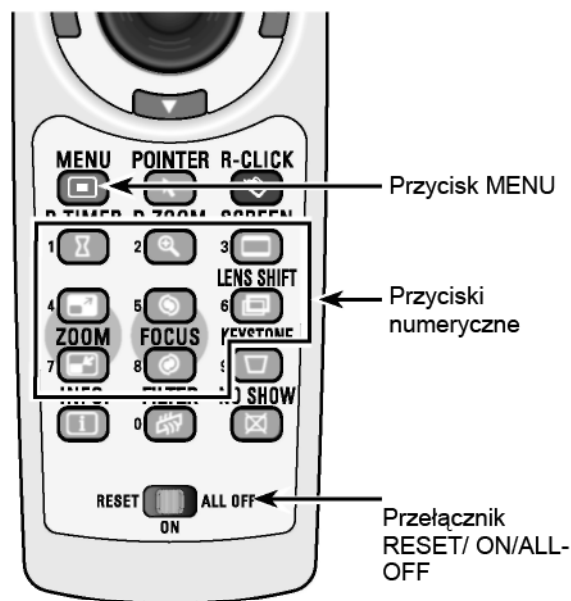

Aby przełączyć kod na inny, naciśnij przycisk MENU i przycisk odpowiadający wybranemu numerowi kodu pilota (1–8) i przytrzymaj je wciśnięte przez ponad pięć sekund.

Instalacja

Regulowane wsporniki

Kąt projekcji można regulować w zakresie 6,5 stopnia za pomocą regulowanych przednich wsporników projektora.

Obróć wsporniki i unieś przód projektora pod żądanym kątem. Aby podnieść projektor, oba wsporniki należy obrócić w kierunku zgodnym z ruchem wskazówek zegara.

Aby obniżyć projektor bądź aby całkowicie schować wsporniki, obróć oba wsporniki w kierunku przeciwnym do ruchu wskazówek zegara.

Zniekształcenia trapezoidalne wyświetlanego obrazu można wyregulować za pomocą funkcji *Keystone* dostępnej menu ekranowym, lub naciskając przycisk KEYSTONE na pilocie (patrz str. 18, 33, 46, 50).

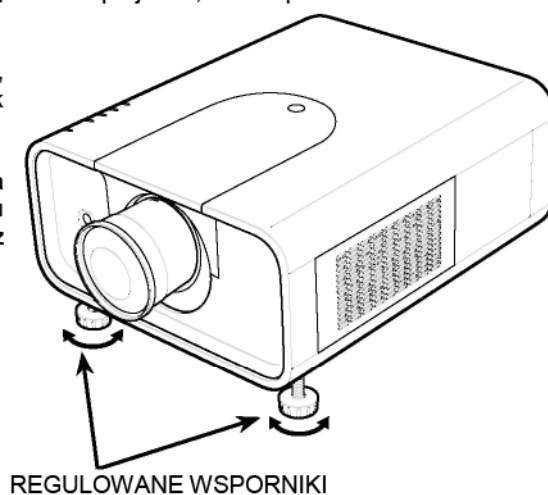

Instalacja obiektywu

Aby wymienić obiektyw bądź zainstalować inny jego model, postępuj zgodnie z poniższą procedurą. Szczegółowe informacje na temat danych technicznych obiektywu pasującego do niniejszego projektora uzyskasz u jego sprzedawcy.

Zdejmowanie obiektywu

1. Wyśrodkuj położenie obiektywu za pomocą funkcji *Lens Shift* (str. 31).
2. Przyciskając przycisk otwierania górnej pokrywy obudowy projektora, przesuń ją ku przodowi urządzenia i zdejmij.
3. Wsuń do góry ekran wyciemniający i wyjmij go.
4. Przytrzymując jedną ręką obiektyw, drugą pociągnij do góry dźwignię blokady obiektywu. Zdejmij obiektyw aktualnie zainstalowany w projektorze.

* Nie dotykaj dłonią soczewki obiektywu.



UWAGA

Obchodź się z obiektywem ostrożnie. Nie upuść go.

Przycisk otwierania górnej pokrywy

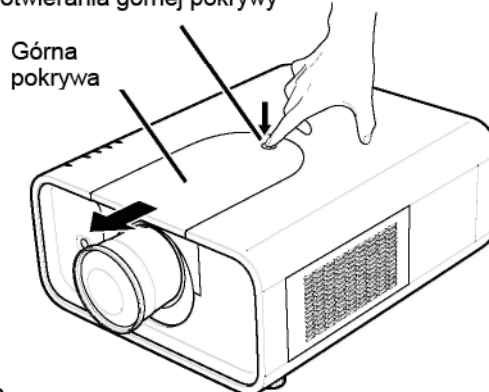

Ekran wyciemniający

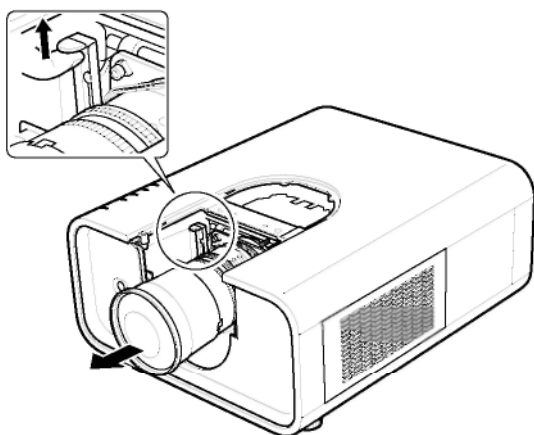
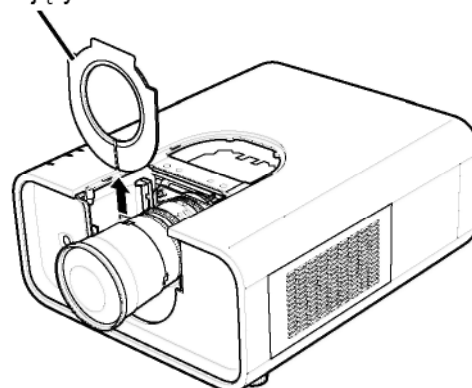

Zakładanie obiektywu

1. Włóż obiektyw w jego miejsce w projektorze. Sprawdź, czy obiektyw został do końca wsunięty w projektor.
2. Naciśnij dźwignię blokady obiektywu, przesuważ ją w dół. Sprawdź, czy obiektyw jest poprawnie zablokowany.
3. Załóż ekran wyciemniający, wsuwając go w przeznaczoną dla niego szczelinę.
4. Przyciskając znajdujący się na wierzchu projektora przycisk górnej pokrywy, wsuń ją z powrotem na miejsce.

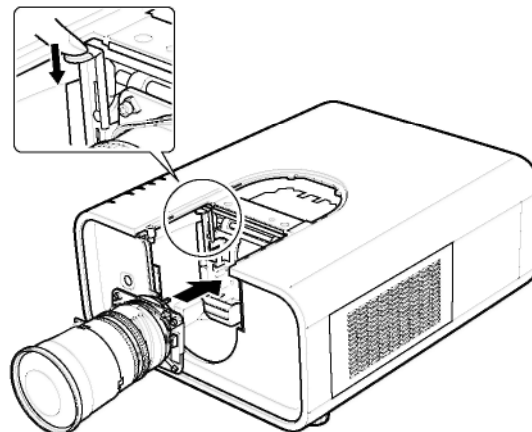

UWAGI NA TEMAT INSTALOWANIA OBIEKTYWÓW

- Nie dotykaj ani nie demontuj żadnych elementów projektora poza samym obiektywem i częściami, których demontaż jest wymagany przy jego wymianie. Może to spowodować awarię projektora, porażenie prądem, pożar lub inny wypadek.
- Zanim zainstalujesz bądź wymienisz obiektyw, sprawdź, czy numer modelu obiektywu jest zgodny z modelem projektora.
- Szczegółowe informacje na temat obiektywu i jego instalacji uzyskasz od sprzedawcy projektora.

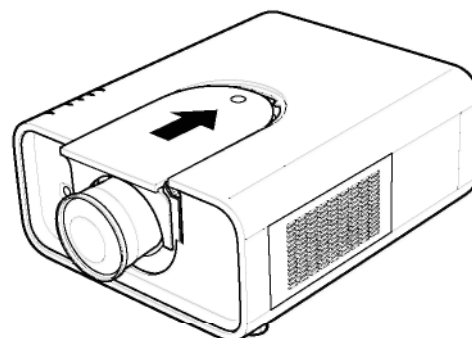
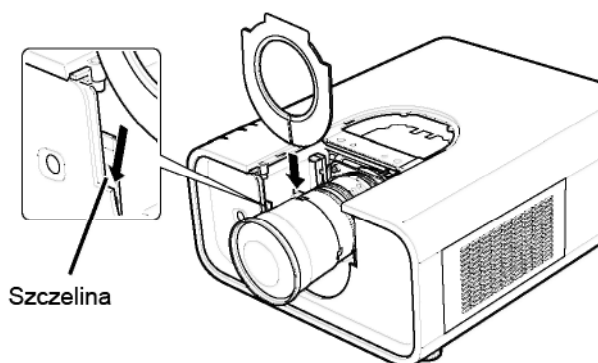

Podłączanie do komputera (cyfrowy i analogowy sygnał RGB)

Wymagane kable (znak * oznacza kable wymagające osobnego zakupu):

- Kabel VGA (do projektora fabrycznie załączono jeden taki kabel.)
- Kabel cyfrowy DVI *
- Kabel BNC *
- Szeregowy kabel krzyżowy *
- Kabel USB

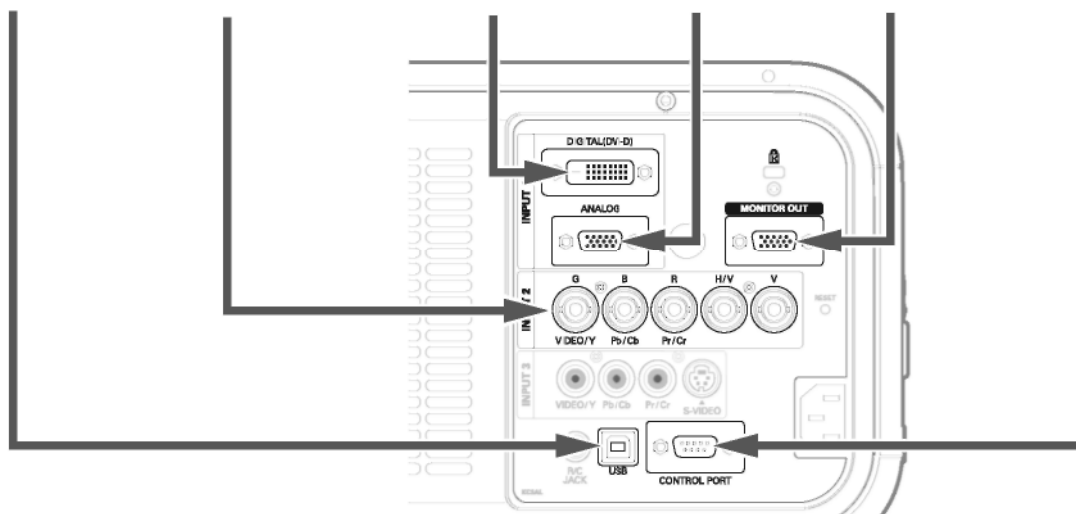
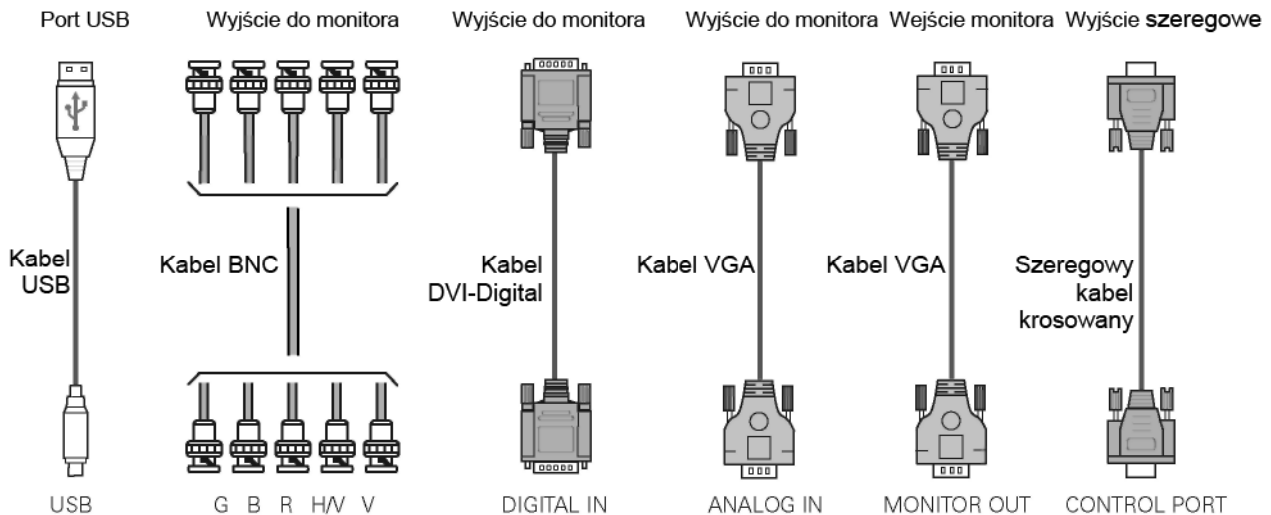
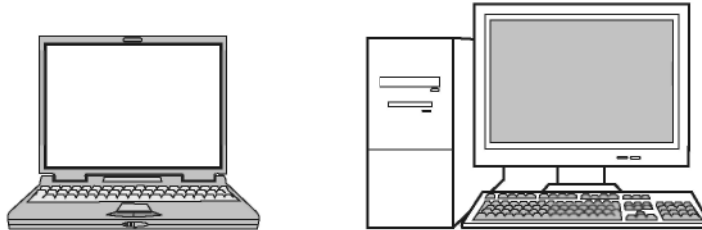

Przed wykonaniem połączeń należy odłączyć projektor multimedialny i podłączone do niego urządzenia od gniazd zasilających.

*Na następnej stronie wymieniono sygnały, które można wyprowadzić z projektora na złączu MONITOR OUT.

Podłączanie do sprzętu wideo (Video, S-Video)

Wymagane kable (znak * oznacza kable wymagające osobnego zakupu):

- Kabel audio/video (RCA x 1 lub RCA x 3) *
- Kabel BNC *
- Kabel S-Video *
- Kabel Scart-VGA *

Tabela sygnałów dostępnych na złączu MONITOR OUT

Złącze wejściowe		Monitor Out		Kabel
Input 1	D-sub15	RGB (PC)	TAK	
		RGB (SCART)	NIE	
	DVI-D	RGB (PC)	NIE	
		RGB (AV)	NIE	
Input 2	5BNC	RGB	TAK	
		Video	TAK	*
		Y, Cb/Cr	TAK	*
Input 3	RCA	Y, Cb/Cr	TAK	*
	S-Video	S-video	NIE	
	Video	Video	TAK	*
Sieć			NIE	

* oznacza wymóg użycia kabla o jednej końcówce D-sub 15, a drugiej zgodnej z danym urządzeniem.



Przed wykonaniem połączeń zarówno projektor, jak i urządzenie należy odłączyć od gniazd zasilających.

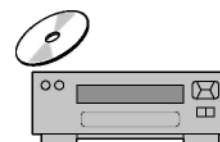

Wtyczka:

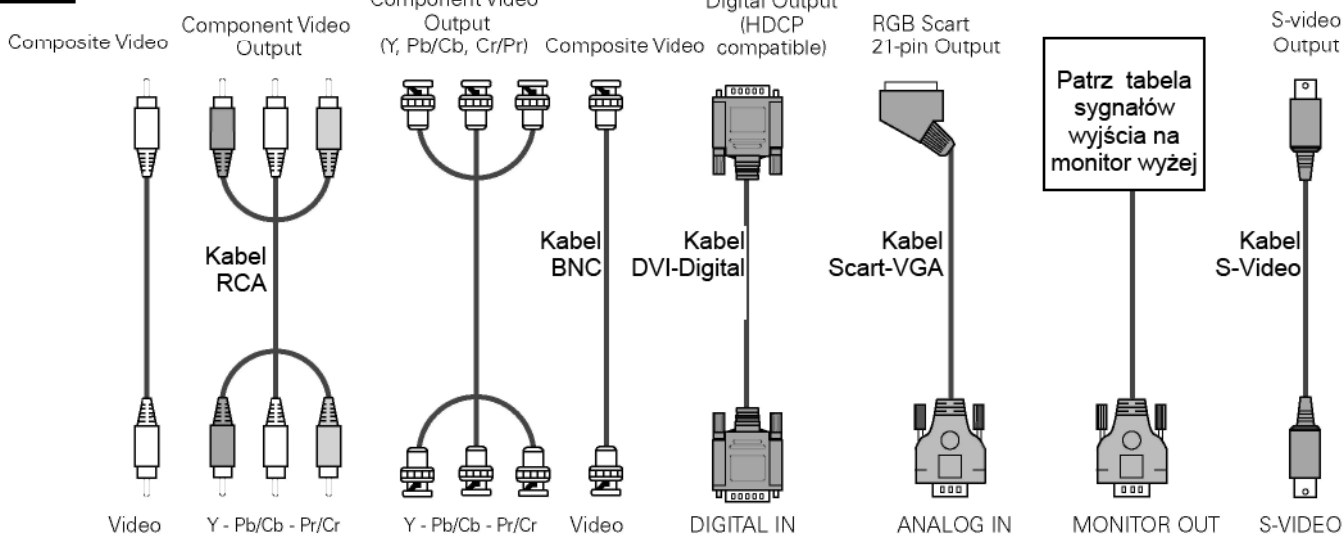

Patrz tabela sygnałów wyjścia na monitor wyżej

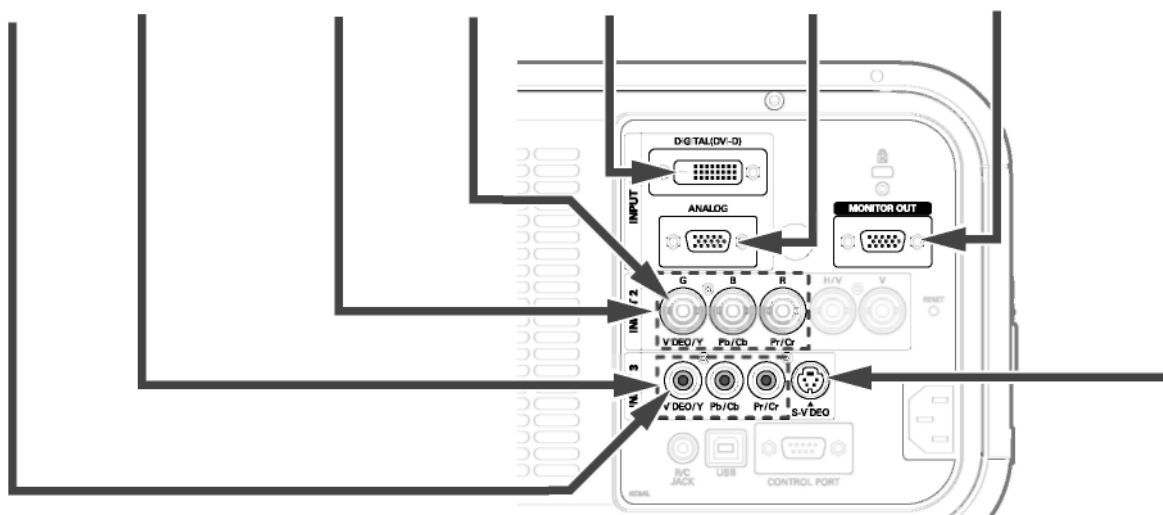

Podłączanie przewodu zasilającego

Projektor jest zasilany prądem zmiennym o nominalnym napięciu 100-120 V lub 200-240 V. Urządzenie automatycznie dostosuje się do dostępnego napięcia.

Sieć zasilająca musi oferować prąd jednofazowy oraz uziemiony, neutralny obwód. Aby zmniejszyć ryzyko porażenia prądem, nie wolno podłączać urządzenia do innych sieci elektrycznych, niż opisana powyżej. Jeżeli nie ma pewności co do rodzaju dostępnego zasilania, skontaktuj się z autoryzowanym sprzedawcą lub zakładem serwisowym.

Zanim uruchomisz projektor, połącz go najpierw we właściwy sposób ze wszystkimi urządzeniami peryferyjnymi.

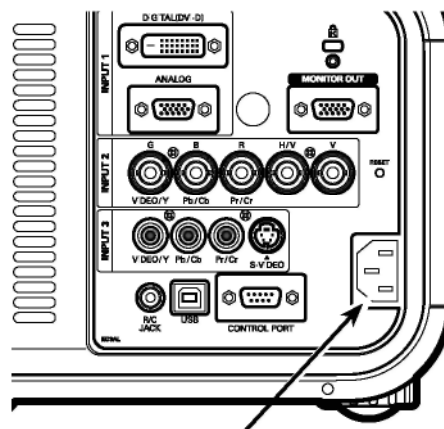

Podłącz do projektora załączony do niego fabrycznie przewód zasilający. Gniazdo zasilające musi znajdować się w pobliżu urządzenia i być łatwo dostępne.

UWAGA!



Ze względów bezpieczeństwa, gdy projektor nie jest używany, odłączaj przewód zasilający. Gdy projektor jest podłączony do gniazda zasilania, znajduje się w trybie gotowości i pobiera pewną niewielką ilość energii elektrycznej.

UWAGI DOTYCZĄCE PRZEWODU ZASILAJĄCEGO

Przewód zasilający musi spełniać wymagania dla tego typu urządzeń obowiązujące w danym kraju, w którym projektor jest użytkowany. Należy określić właściwy typ wtyczki przewodu zasilającego na podstawie poniższych ilustracji i użyć prawidłowo dobranego przewodu.

Wtyk po stronie projektora	Wtyk po stronie gniazda el.		
 <p>Do gniazda przewodu zasilającego w projektorze.</p>	<p>Dla Stanów Zjedn. i Kanady</p>  <p>Do gniazdko ściennego (120V pr. zm.)</p>	<p>Dla Europy kontynentalnej</p>  <p>Do gniazdko ściennego (200-240 V pr. zm.)</p>	<p>Dla Zjednoczonego Królestwa</p>  <p>Do gniazdko ściennego (200-240 V pr. zm.)</p>

Podstawy obsługi projektora

Włączanie projektora

1. Przed włączeniem projektora podłącz go do źródeł sygnału (komputer, magnetowid, itp.).
2. Podłącz przewód zasilający projektora do gniazda sieci zasilającej. Wskaźnik LAMP zacznie świecić na czerwono, zaś wskaźnik POWER – na zielono.
3. Naciśnij przycisk ON/STAND-BY znajdujący się na bocznym panelu sterowania na obudowie projektora lub przycisk ON na pilocie. Wskaźnik LAMP przygaśnie i uruchomią się wentylatory chłodzące. Na ekranie zostanie wyświetlony obraz powitalny i rozpocznie się odliczanie.
4. Po zakończeniu odliczania na ekranie pojawi się ikona trybu pracy lampy (patrz str. 60) oraz informacja o źródle sygnału wybranego podczas poprzedniego użycia projektora.

Jeżeli projektor został zablokowany kodem PIN, pojawi się okno dialogowe umożliwiające jego wprowadzenie. Aby wprowadzić kod PIN, postępuj zgodnie z opisaną poniżej procedurą.

Wprowadzanie kodu PIN

Wybierz cyfrę przy pomocy przycisków kierunkowych ▲▼ na bocznym panelu sterowania na projektorze lub przycisków numerycznych na pilocie.

Za pomocą bocznego panelu sterowania

Wybierz cyfrę za pomocą przycisków ▼▲ na panelu sterowania na boku obudowy projektora. Zatwierdź ją przyciskiem ► i przemieść czerwoną ramkę wskaźnika do następnego pola. Wprowadzona cyfra przyjmie postać gwiazdki (*). Postępuj w ten sposób aż do wprowadzenia całego czterocyfrowego kodu PIN. Po wprowadzeniu wszystkich czterech cyfr wskaźnik zostanie automatycznie przeniesiony do polecenia Set (Ustaw). Naciśnij przycisk SELECT i możesz już korzystać z projektora.

Za pomocą pilota

Za pomocą przycisków numerycznych na pilocie wprowadź kolejne cyfry kodu (str. 18). Gdy skończysz, wprowadziwszy pełny, czterocyfrowy kod, wskaźnik automatycznie przesunie się do polecenia Set (Ustaw). Naciśnij przycisk SELECT i możesz już korzystać z projektora.

Jeżeli któraś z wprowadzonych cyfr jest niepoprawna, aby ją zmienić, za pomocą przycisku kierunkowego ◀ przemieść wskaźnik do zawierającego ją pola kodu, po czym wprowadź poprawną cyfrę.

Jeżeli wprowadzisz niepoprawny kod PIN, napis PIN code (Kod PIN) oraz wprowadzony kod (****) zmienią na chwilę kolor na czerwony. Należy wówczas wprowadzić go w całości ponownie.



Obraz powitalny zniknie po upływie 30 sekund.

Wybrane źródło sygnału i tryb pracy lampy

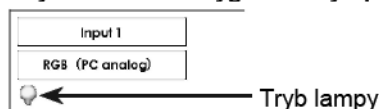

Informacje na temat trybu pracy lampy zawarto na str. 60,

Uwaga:

- W zależności od stanu projektora, na ekranie może pojawić się ikona wymiany lampy, ikona wymiany filtra lub kasety z filtrem.
- Jeżeli po włączeniu projektora przez pewien czas na ekranie pojawia się ikona wymiany filtra, a filtr nie zostanie wymieniony, projektor automatycznie wyłączy się po 3 minutach od włączenia, aby uchronić się przed uszkodzeniem. (str. 84-72, 85)

Okno dialogowe wprowadzania kodu PIN

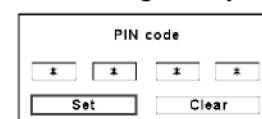

Gdy komunikat „OK” zniknie, można zacząć korzystać z projektora.

Co to jest kod PIN?

Kod PIN to zabezpieczenie polegające na użyciu osobistego numeru identyfikacyjnego (ang. *Personal Identification Number*), pozwalające na obsługę projektora tylko znającej go osobie.

Ustawienie kodu PIN nie pozwala korzystać z projektora multimedialnego osobom nieupoważnionym.

Kod PIN składa się z czterech cyfr. Obsługę funkcji blokady projektora kodem PIN opisano w rozdziale poświęconym menu *Setting* (Ustawienia) na str. 64-65.

✓ Uwaga:

- Jeżeli w funkcji *Logo select* (Wybór logo) wybrano opcję *Off* (Wył.), przy uruchamianiu logo nie będzie wyświetlane (str. 57).
- Jeżeli dla funkcji *Display* (Wyświetlanie) została wybrana opcja *Countdown off* (Odliczanie wył.) lub *Off* (Wył.), odliczanie nie będzie wyświetlane (p.56).
- W trakcie odliczania żadne polecenia wydawane projektorowi nie odnoszą skutku.
- Jeżeli w ciągu 3 minut od pojawienia się okna dialogowego kodu PIN nie zostanie wprowadzony poprawny kod, projektor automatycznie wyłączy się.
- Początkową wartością fabryczną kodu PIN jest liczba 1234.

**OSTROŻNIE Z KODEM PIN!**

Jeżeli zapomnisz kod PIN, projektora nie będzie można uruchomić. Ustawiając nowy kod PIN, postępuj ostrożnie; zapisz go w odpowiednim miejscu na str. 76 niniejszej Instrukcji i zabieraj ją zawsze ze sobą. W przypadku utraty lub zapomnienia kodu PIN, skontaktuj się ze sprzedawcą lub centrum serwisowym.

Wyłączanie projektora

1. Naciśnij przycisk ON/STAND-BY znajdujący się na bocznym panelu sterowania na obudowie projektora lub przycisk STAND-BY na pilocie. Na ekranie pojawi się komunikat „Power off?” („Wyłączyć?”).
2. Jeszcze raz naciśnij przycisk ON/STAND-BY znajdujący się na bocznym panelu sterowania lub przycisk STAND-BY na pilocie, co spowoduje wyłączenie projektora. Wskaźnik LAMP zacznie świecić mocniej, zaś wskaźnik POWER zgaśnie. Przez 90 sekund po wyłączeniu projektora będą jeszcze pracować wentylatory chłodzące. Dopóki nie przestaną one działać, projektora nie będzie można ponownie włączyć.
3. Gdy projektor wystarczająco ostygnie, wskaźnik POWER zacznie świecić na zielono i będzie można ponownie włączyć urządzenie. Zanim odłączysz kabel zasilający, poczekaj, aż projektor całkowicie ostygnie.



Komunikat zniknie po 4 sekundach.



ABY PRZEDŁUŻYĆ OKRES EKSPLOATACJI LAMPY PROJEKCYJNEJ, PO WŁĄCZENIU PROJEKTORA ODCZEKAJ PRZYNAJMNIEJ 5 MINUT, ZANIM GO WYŁĄCZYSZ. NIE ODŁĄCZAJ PRZEWODU ZASILAJĄCEGO Z GNIAZDA, DOPÓKI DZIAŁAJĄ WENTYLATORY CHŁODZĄCE I DOPÓKI WSKAŹNIK „POWER” NIE ZACZNIE PONOWNIE ŚWIECIĆ NA ZIELONO. W PRZECIWNYM RAZIE CYKL EKSPLOATACJI LAMPY MOŻE ULEC SKRÓCENIU.



PROJEKTOR NIE POWINIEN DZIAŁAĆ PRZEZ DŁUGI CZAS BEZ PRZERWY. MOŻE TO SPOWODOWAĆ SZYBSZE ZUŻYCIE SIĘ LAMPY PROJEKCYJNEJ. WYŁĄCZAJ PROJEKTOR PRZYNAJMNIEJ RAZ NA 24 GODZINY, A NASTĘPNIE ODCZEKAJ 1 GODZINĘ PRZED JEGO PONOWNYM WŁĄCZENIEM.

✓ Uwaga:

- Jeżeli w funkcji *On start* (Przy uruchomieniu) wybrano opcję *On* (Wł.), projektor uruchomi się automatycznie po podłączeniu przewodem do gniazda zasilającego (patrz str. 62).
- Prędkość obrotowa wentylatorów chłodzących jest sterowana przez projektor i automatycznie dostosowuje się do temperatury panującej w jego wnętrzu.
- Nie chowaj projektora do futerału (torby), dopóki wystarczająco nie ostygnie.
- Jeżeli wskaźnik *WARNING TEMP* migocze na czerwono, postąp zgodnie ze wskazówkami zawartymi w rozdziale „Wskaźniki i stan projektora” na str. 78.
- Projektora nie da się włączyć, gdy jest on chłodzony, a wskaźnik *POWER* nie świeci. Można to uczynić ponownie dopiero, gdy wskaźnik ten znów zacznie świecić na zielono.

Obsługa menu ekranowego

Ustawienia projektora mogą być zmieniane za pomocą menu ekranowego. W niniejszej instrukcji opisane zostały wszystkie jego listy menu, dostępne w nich funkcje, ich opcje i sposoby ich konfiguracji.

1. Aby wyświetlić menu ekranowe, naciśnij przycisk MENU na bocznym panelu sterowania lub na pilocie.
2. Wybierz żadaną ikonę menu za pomocą przycisków kierunkowych ◀▶. Aby wybrać dowolny element z aktualnie otwartego menu, użyj przycisków kierunkowych ▲▼.
3. Aby wyświetlić zawartość wybranego elementu menu, użyj przycisku SELECT. Za pomocą przycisków ◀▶ możesz zmienić ustawione wartości.

Aby zamknąć menu ekranowe, ponownie naciśnij przycisk MENU.

✓Uwaga:

- Aby otworzyć zaznaczony element menu, nie wystarczy go wybrać przyciskami kierunkowymi – trzeba w tym celu nacisnąć przycisk SELECT.

Boczny panel sterowania

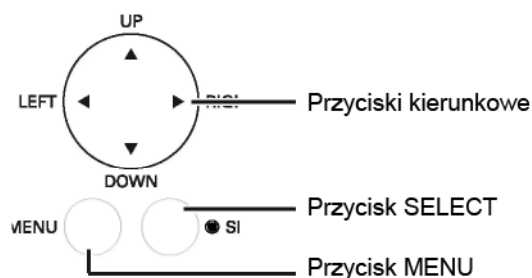

Pilot

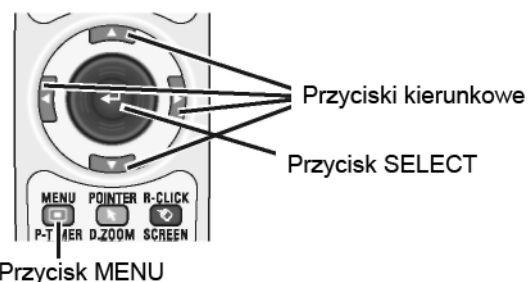

Menu ekranowe

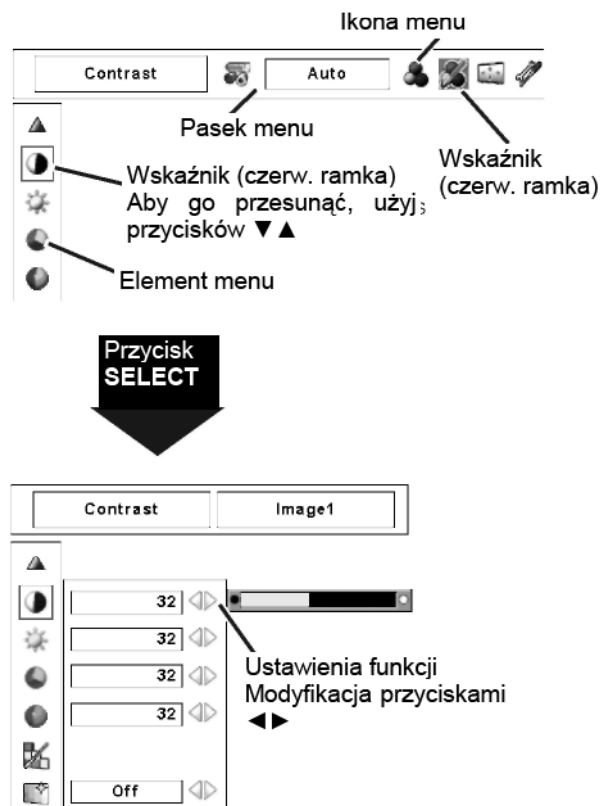

Pasek menu

Mapę wszystkich funkcji dostępnych w każdej z list menu zawarto w podrozdziale „Struktura menu” na str. 66-68.

Dla sygnału z komputera

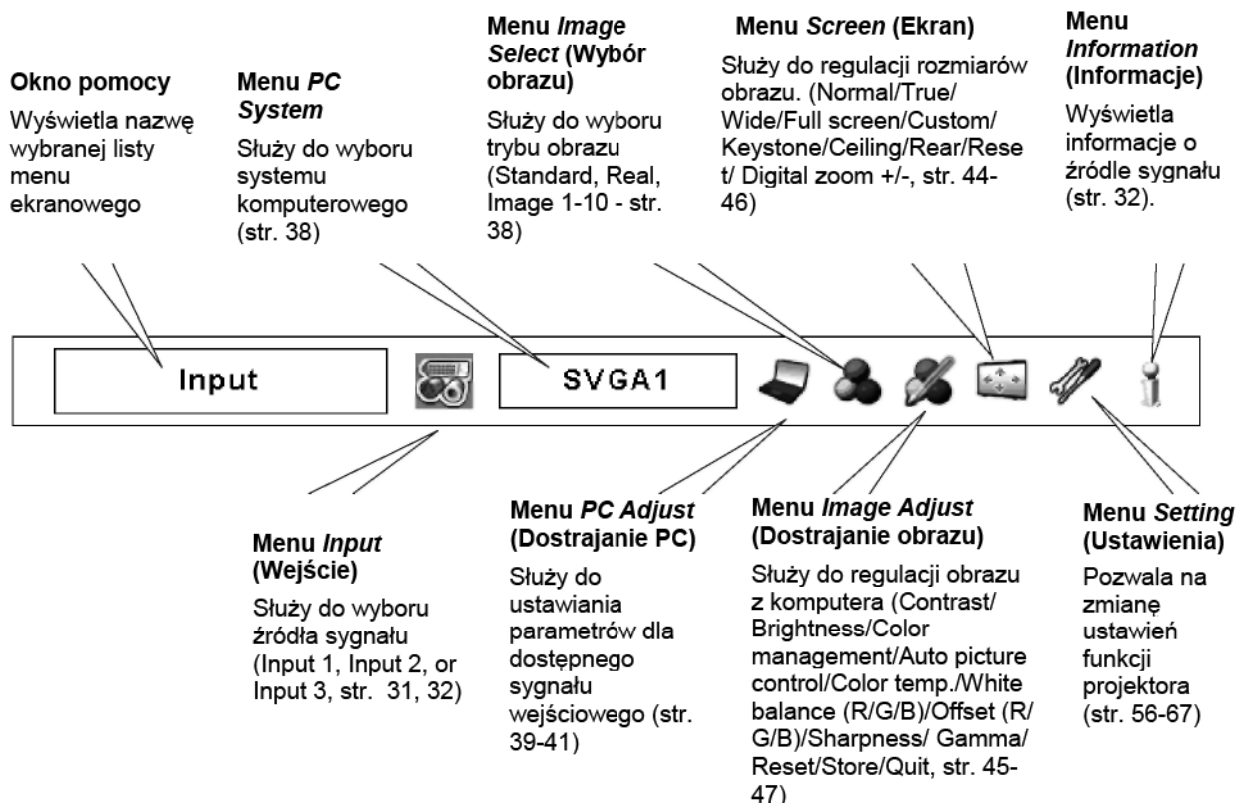

Dla sygnału ze sprzętu wideo

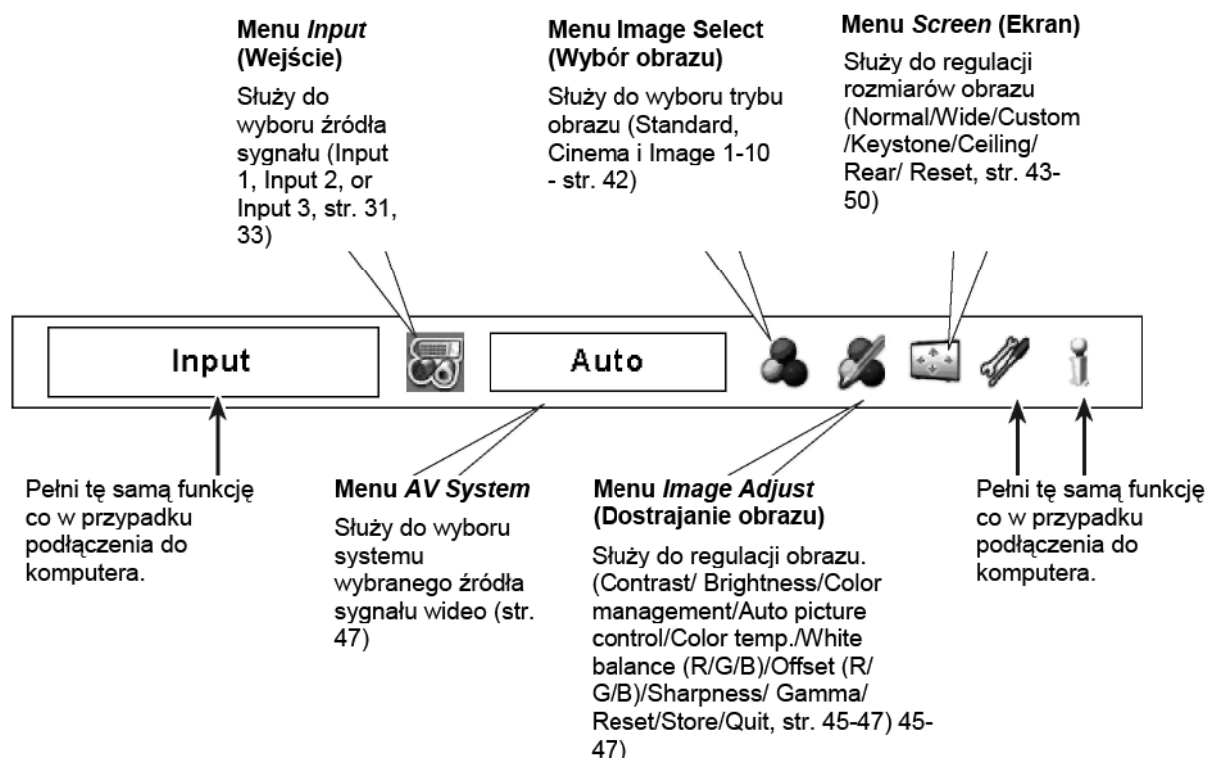

Obsługa za pomocą panelu sterowania na projektorze

Obsługa funkcji obiektywu

Przycisk LENS na bocznym panelu sterowania umożliwia obsługę wymienionych niżej funkcji obiektywu.

Aby uaktywnić którąś z nich, należy cyklicznie kilkakrotnie nacisnąć przycisk LENS. Na ekranie pojawi się okno aktualnie wybranej funkcji.

Zoom (Powiększenie) → Focus (Ostrość) → Lens Shift (Odchylenie obiektywu) → •••••

Regulacja powiększenia (Zoom)

Wyświetl na ekranie napis „Zoom”. Aby powiększyć lub pomniejszyć obraz, użyj przycisków kierunkowych ▲▼.

Regulacja ostrości (Focus)

Wyświetl na ekranie napis „Focus”. Do regulacji ostrości obrazu użyj przycisków kierunkowych ▲▼.

Regulacja odchylenia obiektywu (Lens Shift)

Wyświetl na ekranie napis „Lens shift”. Za pomocą przycisków kierunkowych ▼▲◀▶ ustaw obraz na żądanej powierzchni, unikając jego zniekształcenia.

Położenie obrazu na powierzchni ekranu względem podłużnej osi projektora można regulować o maksymalnie 50 procent w pionie i o maksymalnie 10 procent w poziomie.

✓Uwaga:

- Po osiągnięciu skrajnego odchylenia obiektywu zniknie wskazująca w danym kierunku strzałka.
- Gdy obiektyw zostanie ustawiony w położeniu centralnym (w osi projektora), strzałka przyjmie kolor czerwony.

Boczny panel sterowania

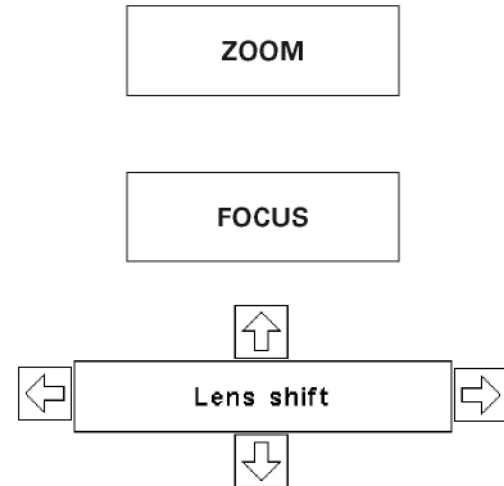
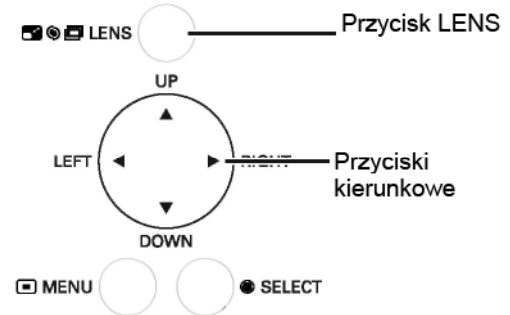

Obsługa za pomocą pilota

Niektóre często powtarzane operacje najwygodniej wykonywać za pomocą pilota. Kilku wybranym funkcjom przyporządkowano pojedyncze przyciski, co pozwala korzystać z nich bezpośrednio, z pominięciem menu ekranowego.

Przycisk FREEZE (Stopklatka)

Aby zatrzymać bieżący obraz na ekranie, naciśnij przycisk FREEZE na pilocie. Aby wyłączyć funkcję FREEZE, naciśnij ponownie przycisk FREEZE lub dowolny inny.

Przycisk AUTO PC

Naciśnięcie przycisku AUTO PC na pilocie daje dostęp do funkcji *Auto PC Adj.* (Autodostrojenie PC). Umożliwia on łatwą regulację obrazu z komputera. Szczegóły zawarto na stronie 39.

Przycisk D.ZOOM (Powiększenie cyfrowe)

Aby uaktywnić tryb powiększenia cyfrowego, naciśnij przycisk D.ZOOM na pilocie. Szczegóły zawarto na stronie 46.

Przycisk SCREEN (Ekran)

Naciśnięcie przycisku SCREEN na pilocie pozwala szybko wybrać żądane rozmiary wyświetlanego obrazu. Symbol wybranego rozmiaru obrazu jest wyświetlany przez 4 sekundy. Szczegółowy opis tej funkcji zawarto na str. 44 - 46 i 43 - 50.

Naciśnięcie przycisku SCREEN i przytrzymanie go przez ponad 5 sekund przywróci wszystkie ustawienia rozmiarów obrazu do ustawionych fabrycznie wartości domyślnych.

Przycisk LENS SHIFT (Odchylenie obiektywu)

Szczegóły zawarto na stronie 31.

Przyciski ZOOM (Powiększenie)

Przyciski ZOOM na pilocie służą do powiększania i pomniejszania obrazu.

Przyciski FOCUS (Ostrość)

Za pomocą znajdujących się na pilocie przycisków FOCUS można regulować ostrość obrazu.

Przycisk INFO.

Przycisk służy do wyświetlania informacji o aktualnym stanie projektora i wyświetlanym przez niego sygnale wizyjnym.

Naciśnięcie przycisku INFO. wyświetli okno z tymi informacjami. Aby je zamknąć, ponownie naciśnij przycisk INFO. lub któryś z przycisków kierunkowych ◀▶.

Okno informacyjne można także wyświetlić za pomocą jednego z poleceń menu ekranowego.

Pilot

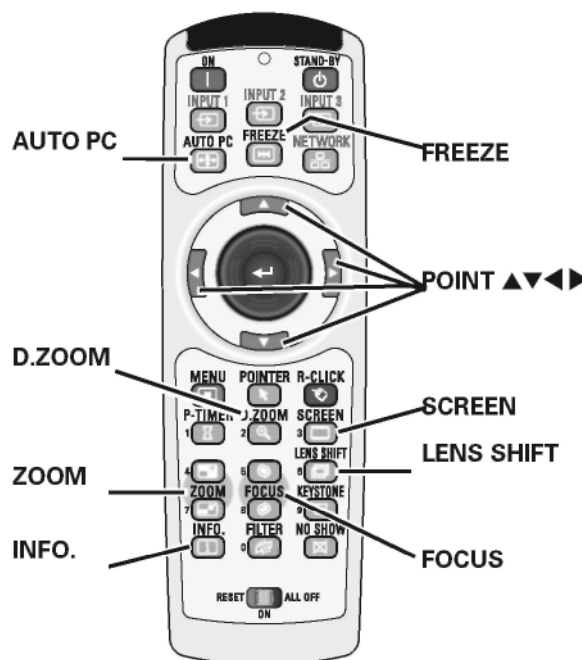

✓ Uwaga:

- Na następnej stronie opisano inne przyciski pilota.

Menu Information



Input	Input 1
	RGB (PC Analog)
H-sync freq.	15.7 KHz
V-sync freq.	30.0 Hz
Screen	Normal
Language	English
Lamp status	
Power management	Ready 5 Min.
Security	Key lock
	PIN code lock Off
Remote control	Code 1

* Przedstawione na rysunku wartości częstotliwości odświeżania pionowego i poziomego mogą odbiegać od rzeczywistych parametrów.

Przycisk FILTER (Filtr)

Naciśnięcie i przytrzymanie przycisku FILTER przed ponad pięć sekund uruchomi elektryczny mechanizm wymiany filtra.

Przycisk NO SHOW (Ukryj obraz)

Naciśnięcie przycisku NO SHOW na pilocie wyłączy obraz. Aby przywrócić jego wyświetlanie, ponownie naciśnij przycisk NO SHOW lub dowolny inny.



Komunikat zniknie po 4 sekundach.

Przycisk MOUSE POINTER (Wskaźnik myszy)

Służy do przemieszczania wskaźnika po ekranie.

Przycisk POINTER (Wskaźnik)

Naciśnięcie przycisku POINTER na pilocie wyświetli na ekranie wskaźnik prezentacyjny.

Przycisk P-TIMER (Zegar prezentacji)

Aby włączyć P-TIMER, naciśnij przycisk P-TIMER na pilocie. Na ekranie pojawi się zegar „00 : 00” i rozpocznie się liczenie czasu (od 00 : 00 do 59 : 59).

Aby zatrzymać zegar prezentacji, ponownie naciśnij przycisk P-TIMER.

Aby wyłączyć zegar prezentacji, naciśnij przycisk P-TIMER raz jeszcze.

Przycisk KEYSTONE (Korekta kształtu obrazu)

Naciśnij przycisk KEYSTONE na pilocie. Na ekranie pojawi się obraz funkcji Keystone, korygującej zniekształcenie trapezoidalne obrazu.

Za pomocą przycisków kierunkowych ▼▲◀▶ skoryguj kształt obrazu. Wynik korekty można zapisać w pamięci projektora (str. 46, 50).

Aby zwężyć górną krawędź obrazu, naciśnij przycisk ▲.

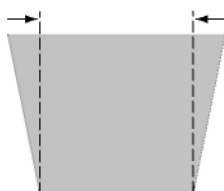

Aby zwężyć dolną krawędź obrazu, naciśnij przycisk ▼.

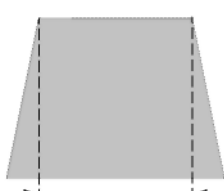

Aby skrócić lewy bok obrazu, naciśnij przycisk ◀.

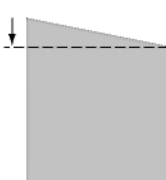

Aby skrócić prawy bok obrazu, naciśnij przycisk ▶.

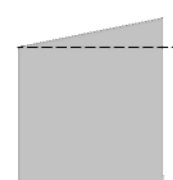

Pilot

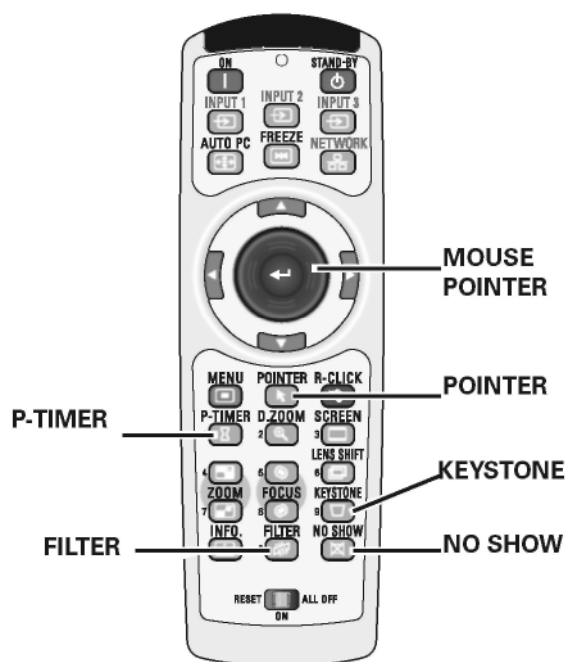

✓ Uwaga:

- Na poprzedniej stronie opisano inne przyciski pilota.



Komunikat funkcji P-Timer

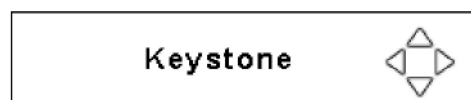

- Strzałki przybierają kolor biały, gdy dana krawędź nie jest korygowana.
- Strzałka odpowiadająca kierunkowi aktualnie korygowanemu przyjmuje kolor czerwony.
- Strzałki znikają, gdy osiągnięta zostanie maksymalna wartość korekty.
- Ponowne przyciśnięcie przycisku KEYSTONE na pilocie, gdy widoczne jest okno dialogowe funkcji Keystone, spowoduje anulowanie zmian wprowadzonych w kształcie obrazu.
- Komunikat „Keystone” zniknie po 10 sekundach.

Funkcja Pointer (Wskaźnik)

Pilot umożliwia przemieszczanie po ekranie wskaźnika projektora, co pozwala zwrócić uwagę odbiorców na wybrane części wyświetlanego obrazu.

1. Aby włączyć funkcję wskaźnika, naciśnij przycisk POINTER.
2. Do przemieszczania wskaźnika po ekranie używaj przycisku MOUSE POINTER.
3. Aby wyłączyć funkcję POINTER, ponownie naciśnij przycisk POINTER lub dowolny inny.

Wskaźnik funkcji Pointer

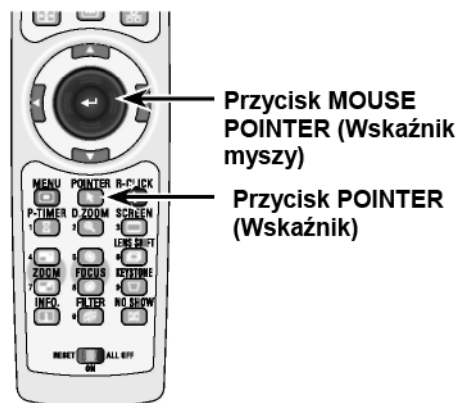
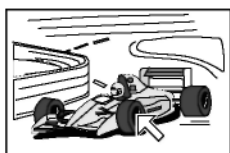

Przycisk **MOUSE POINTER** (Wskaźnik myszy)

Przycisk **POINTER** (Wskaźnik)

✓ Uwaga:

- Projektor oferuje możliwość wyboru wyglądu wskaźnika (Arrow – czyli strzałka, Finger – palec lub Dot - kropka) za pomocą menu Setting (str. 63)

Obsługa myszy bezprzewodowej

Pilot może pełnić funkcję myszy bezprzewodowej, umożliwiając obsługę podłączonego do projektora komputera.

1. Zanim przełączysz pilota do trybu myszy bezprzewodowej, podłącz do projektora komputer za pomocą załączonego do niego kabla USB (str. 24). Funkcja myszy bezprzewodowej (MOUSE POINTER) nie jest dostępna, gdy używana jest funkcja wskaźnika (POINTER).
2. Połączywszy wyłączony projektor z komputerem za pomocą kabla USB, włącz najpierw projektor, a następnie komputer. Jeżeli najpierw włączony zostanie komputer, funkcja myszy bezprzewodowej może nie działać poprawnie.

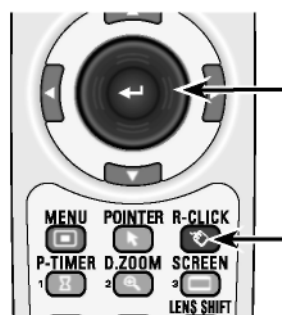

Przycisk **MOUSE POINTER** (Wskaźnik myszy)

Służy do przemieszczania wskaźnika po ekranie.

Przycisk **prawego kliknięcia R-CLICK**

Gdy projektor jest połączony z komputerem kablem USB, przycisk ten działa jako prawy przycisk myszy.

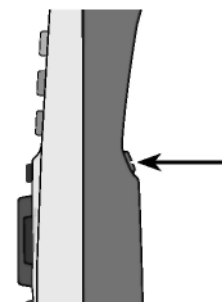

Przycisk **lewego kliknięcia L-CLICK**

Gdy projektor jest połączony z komputerem kablem USB, przycisk ten działa jako lewy przycisk myszy.

Wybór sygnału wejściowego

Wejście

Boczny panel sterowania

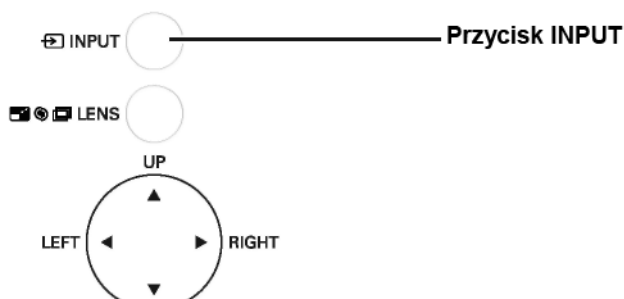

Wybór przyciskami na projektorze

Naciśnij przycisk INPUT na bocznym panelu sterowania. Źródło sygnału będzie cyklicznie przełączane między INPUT 1, INPUT 2 i INPUT 3 za każdym razem, gdy naciśnięty zostanie przycisk INPUT.

Zanim naciśniesz przycisk INPUT na bocznym panelu sterowania, wybierz właściwe źródło sygnału za pomocą menu ekranowego. W menu zostanie wyświetlone ostatnio użyte źródło sygnału.

Pilot

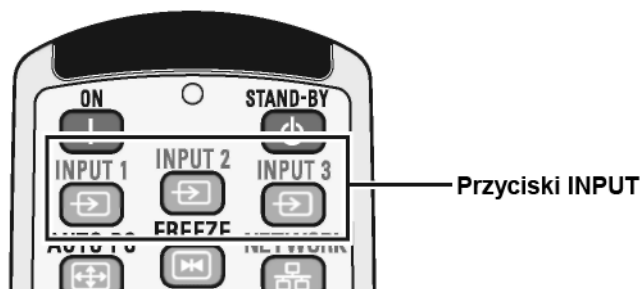

Wybór za pomocą pilota

Naciśnij znajdujący się na pilocie przycisk INPUT 1, INPUT 2 lub INPUT 3. Przy naciśnięciu każdego z nich na ekranie pojawią się będą przypisane mu źródło sygnału. Wybierz to, które jest aktualnie podłączone do projektora.

Wybór przyciskami na projektorze

Przycisk INPUT

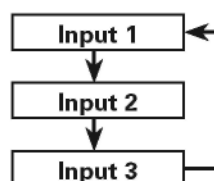

Wybór przyciskami pilota

Przycisk INPUT 1

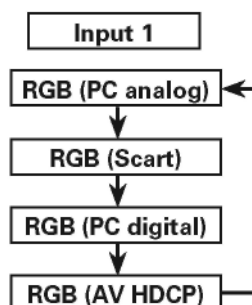

Przycisk INPUT 2

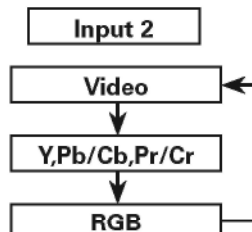

Przycisk INPUT 3

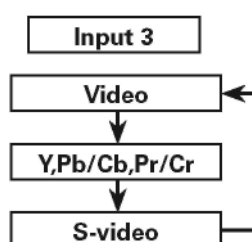

Sygnal wejściowy z komputera

Wybór za pomocą menu

WYBÓR WEJŚCIA INPUT 1 (WEJŚCIA KOMPUSEROWE)

1. Naciśnij przycisk MENU, aby wyświetlić menu ekranowe. Naciskając przyciski kierunkowe ◀▶ przesunij czerwoną ramkę wskaźnika do ikony menu *INPUT* (Wejście).
2. Za pomocą przycisków kierunkowych ▲▼ przesunij czerwoną strzałkę wskaźnika do pozycji zawierającej nazwężądanego źródła sygnału, po czym naciśnij przycisk SELECT. Pojawi się menu *Source Select* (Wybór źródła).
3. Za pomocą przycisków kierunkowych ▲▼ wybierz żądane źródło sygnału, po naciśnięciu przycisku SELECT.

Menu Input

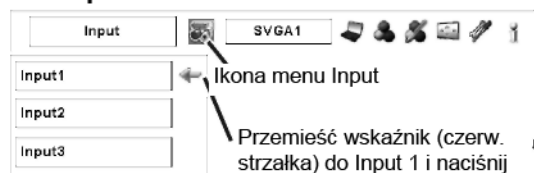

Input 1

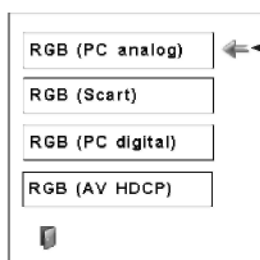

Menu wyboru źródła

Przenieść wskaźnik (czerw. strzałka) do nazwyżądanego źródła i naciśnij przycisk SELECT.

RGB (PC digital)

Jeżeli komputer jest podłączony do gniazda INPUT 1 (DIGITAL), jako źródło wybierz *RGB (PC digital)*.

RGB (PC analog)

Jeżeli komputer jest podłączony do gniazda INPUT 1 (ANALOG), jako źródło wybierz *RGB (PC analog)*.

✓ Uwaga:

- Źródło sygnału (*INPUT SOURCE*) zmieni się, jeżeli na pilocie zostanie naciśnięty przycisk *INPUT 1*.
- *HDCP (High-bandwidth Digital Content Protection)* to system ochrony elektronicznych treści przed kopiowaniem, stosowany dla danych przesyłanych przez złącze *DVI (Digital Visual Interface)*. Podmiotem decyzyjnym i zarządzającym systemem *HDCP* jest firma *Digital Content Protection, LLC*. W przypadku zmiany specyfikacji tego standardu, projektor może nie być w stanie wyświetlać cyfrowych treści chronionych technologią *HDCP*.

WYBÓR WEJŚCIA INPUT 2 (5 GNIAZD BNC)

Jeżeli sygnał z komputera podłączono do 5 gniazd BNC (sygnały G, B, R, H/HV i V, odpowiednio: zielony, niebieski, czerwony, synchr. pozioma i pionowa):

RGB

Jeżeli komputer jest podłączony do wejścia *INPUT 2* (5 gniazd BNC), wybierz *RGB*.

Menu Input

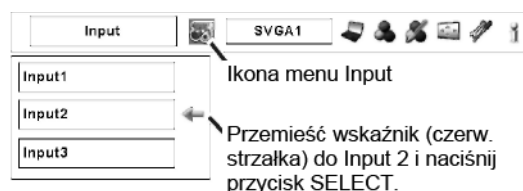

Input 2



Menu wyboru źródła

Przenieść wskaźnik (czerw. strzałka) do RGB i naciśnij przycisk SELECT.

Sygnal wejściowy ze sprzętu wideo

Wybór za pomocą menu

WYBÓR WEJŚCIA INPUT 1 (WEJŚCIA KOMPUTEROWE)

Podłączywszy projektor do urządzenia wideo, wybierz typ źródła sygnału wideo w menu *Source Select* (Wybór źródła).

RGB (Scart)

Jeżeli urządzenie wideo ze złączem Scart jest podłączone do wejścia *INPUT 1 (ANALOG)*, wybierz *RGB (Scart)*.

RGB (AV HDCP)

Jeżeli źródło sygnału zgodne ze standardem HDCP podłączono do wejścia *INPUT 1 (DIGITAL)*, wybierz *RGB (AV HDCP)*.

Menu Input

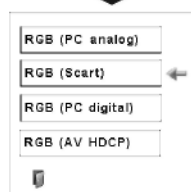
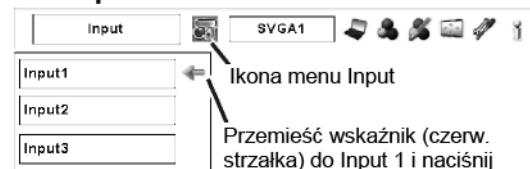

Menu wyboru źródła
Przenieść wskaźnik (czerw. strzałka) do RGB (Scart) lub RGB (AV HDCP) i naciśnij przycisk SELECT.

WYBÓR WEJŚCIA INPUT 2 (5 GNIAZD BNC)

Podłączywszy projektor do urządzenia audio-wideo, wybierz typ źródła sygnału wideo w menu *Source Select* (Wybór źródła).

Video

Jeżeli do złącza VIDEO podłączony jest sygnał wejściowy wideo, wybierz pozycję *Video*.

Y, Pb/Cb, Pr/Cr

Jeżeli sygnał wejściowy wideo jest podłączony do gniazd Y-Pb/Cb-Pr/Cr, wybierz *Y, Pb/Cb, Pr/Cr*.

WYBÓR WEJŚCIA INPUT 3 (GNIAZDA AUDIO-WIDEO)

Jeżeli podłączone jest urządzenie o sygnale wideo, wybierz właściwe źródło z menu *Source Select* (Wybór źródła).

Video

Jeżeli do złącza VIDEO podłączony jest sygnał wejściowy wideo, wybierz pozycję *Video*.

Y, Pb/Cb, Pr/Cr

Jeżeli sygnał wejściowy wideo jest podłączony do gniazd Y-Pb/Cb-Pr/Cr, wybierz *Y, Pb/Cb, Pr/Cr*.

S-Video

Jeżeli do złącza S-VIDEO podłączony jest sygnał wejściowy wideo, wybierz pozycję *S-Video*.

Menu Input

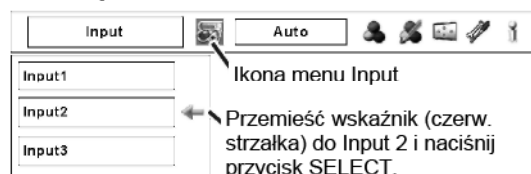

Menu wyboru źródła
Przenieść wskaźnik (czerw. strzałka) do Video lub Y, Pb/Cb Pr/Cr i naciśnij przycisk SELECT.

Menu Input



Menu wyboru źródła
Przenieść wskaźnik (czerw. strzałka) do nazwyżądanego źródła i naciśnij przycisk SELECT.

Sygnał wejściowy z komputera

Wybór systemu komputerowego

Automatyczny system Multi-Scan

Niniejszy projektor automatycznie dostraja się do wielu różnych typów komputerów wyposażonych w karty graficzne VGA, SVGA, XGA, SXGA lub UXGA (listę kompatybilnych z projektorem systemów komputerowych zamieszczono na str. 71-72). Gdy jako źródło sygnału wejściowego zostanie wybrany komputer, projektor przeważnie automatycznie rozpozna format sygnału i dostroi się do niego, wyświetlając poprawny obraz bez konieczności wprowadzania jakichkolwiek dodatkowych ustawień (choć niektóre komputery mogą wymagać ręcznej konfiguracji).

Projektor może wyświetlić jeden z poniższych komunikatów:

Auto Gdy projektor nie jest w stanie rozpoznać typu sygnału z komputera PC, uruchamia się funkcja automatycznego dostrajania projektora do sygnału komputerowego, zaś w oknie z nazwą podłączonego systemu PC pojawia się napis *Auto*. Jeżeli obraz zostanie wówczas wyświetlony niepoprawnie, konieczna jest regulacja ręczna (str. 40-37).

Menu PC System

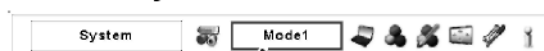

Ikona menu PC System.
Wyświetlany jest wybrany system.

----- Brak sygnału z komputera. Sprawdź, czy projektor jest właściwie podłączony do komputera (patrz „Diagnozowanie i usuwanie problemów” na str. 64).

Mode 1 Użytkownik ręcznie skonfigurował podłączony system w menu *PC Adjust* (Dostrajanie PC). Zestaw zmodyfikowanych ustawień można zapisać w pamięci projektora jako tryby od *Mode 1* (Tryb 1) do *Mode 10* (Tryb 10; str. 40-37).

SVGA 1 Projektor wybrał jeden z systemów wyświetlania zapisany w swoich ustawieniach fabrycznych. Projektor automatycznie wybiera właściwy system obrazu i wyświetla jego nazwę.

* *Mode 1* i *SVGA 1* to tryby przykładowe.

Ręczny wybór systemu komputerowego

System komputera może też zostać ustawiony ręcznie.

1. Naciśnij przycisk MENU, aby wyświetlić menu ekranowe. Naciskając przyciski kierunkowe ◀▶ przesunij czerwoną ramkę wskaźnika do ikony menu *PC System* (System komputera).

2. Za pomocą przycisków kierunkowych ▲▼ przesunij czerwoną strzałkę wskaźnika do pozycji zawierającej nazwę żądanego systemu, po czym naciśnij przycisk SELECT.

Menu PC System

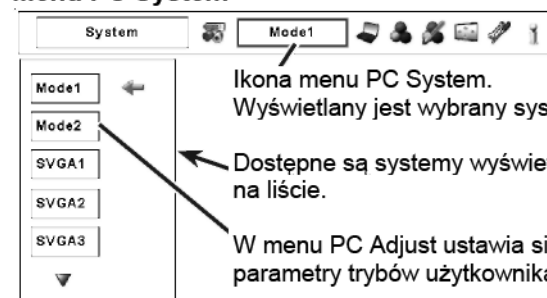

Ikona menu PC System.
Wyświetlany jest wybrany system.

Dostępne są systemy wyświetlane na liście.

W menu *PC Adjust* ustawia się parametry trybów użytkownika.

Automatyczne dostrajanie sygnału z komputera (funkcja Auto PC)

Funkcja Auto PC służy do automatycznego ustawiania takich parametrów, jak *Fine sync* (Dostrajanie), *Total dots* (Rozdzielczość poz.), *Horizontal* (Pozycja pozioma) i *Vertical* (Pozycja pionowa), dostosowując je do sygnału otrzymywanego z podłączonego komputera.

Wybór bezpośredni

Funkcję Auto PC można wywołać bezpośrednio, naciskając przycisk AUTO PC na pilocie.

Pilot

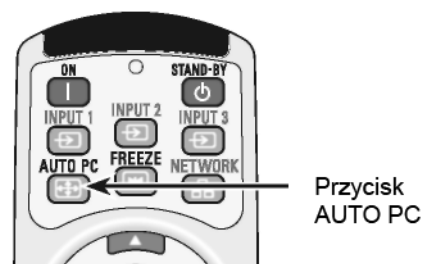

Wybór za pomocą menu



Funkcja *Auto PC adj.* (Autodostrojenie PC)

1. Naciśnij przycisk MENU, aby wyświetlić menu ekranowe. Naciskając przyciski kierunkowe ◀ ▶ przesunij czerwoną ramkę wskaźnika do ikony menu *PC Adjust* (Dostrajanie PC).
2. Za pomocą przycisków kierunkowych ▲ ▼ przesunij czerwoną ramkę wskaźnika do ikony *AUTO PC adj.*, po czym dwukrotnie naciśnij przycisk SELECT, by zaakceptować wybór.

Zapisywanie zmienionych parametrów

Parametry zmodyfikowane za pomocą funkcji automatycznego ustawiania komputera PC mogą zostać zapisane w pamięci projektora. Po ich zapisaniu, ustawienia te można łatwo przywrócić – wystarczy wówczas wybrać odpowiedni tryb (*Mode*) z menu *PC SYSTEM* (str. 38). Patrz też rozdział „Ręczne dostrajanie sygnału z komputera PC” na str. 40-37.

- W przypadku niektórych komputerów automatyczne ustawienie parametrów *Fine sync* (Dostrojenie), *Total dots* (Rozdzielczość poz.), *Horizontal* (Pozycja pozioma) i *Vertical* (Pozycja pionowa) przez funkcję *Auto PC* może nie być w pełni możliwe. W takim wypadku należy ustawić je ręcznie (str. 40 - 37).
- Funkcja *Auto PC* nie działa, jeśli sygnał wejściowy jest cyfrowy i jest podłączony do wejścia DVI, zaś w menu *PC SYSTEM* (*System PC*) wybrano opcję 480p, 575p, 480i, 575i, 720p, 1035i lub 1080i.
- W przypadku słabej jakości sygnału bądź długiego kabla sygnałowego, obraz może niekiedy nie być wyświetlany poprawnie.

Menu *PC Adjust*

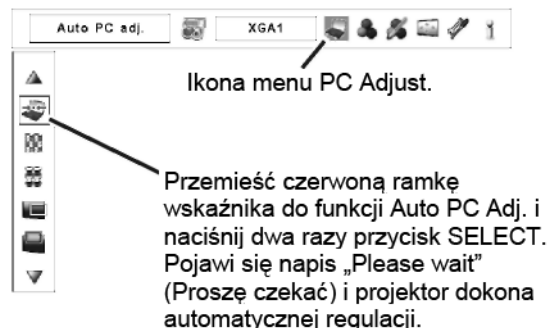

Ręczne dostrajanie sygnału z komputera PC

Niektóre komputery korzystają ze specyficznych formatów wysyłania sygnału, które nie zawsze mogą być automatycznie dostrajone przez system Multi-scan, w jaki wyposażony jest projektor. Funkcja PC Adjustment (Dostrajanie PC) pozwala na precyzyjne określenie szeregu parametrów sygnału i dostrajenie obrazu nawet dla tak nietypowych rodzajów sygnału. Projektor umożliwia ponadto zapisanie dziesięciu niezależnych zestawów ręcznie ustawionych parametrów, co pozwala na ich szybkie użycie w przyszłości, gdy dany komputer ponownie zostanie podłączony do projektora.

✓ **Uwaga:** Menu *PC Adjust* (Dostrajanie PC) nie jest dostępne, jeżeli w menu *PC System* wybrano cyfrowe źródło sygnału podłączone do wejścia DVI.

1. Naciśnij przycisk MENU, aby wyświetlić menu ekranowe. Naciskając przyciski kierunkowe ◀▶ przesuń czerwoną ramkę wskaźnika do ikony menu *PC Adjust* (Dostrajanie PC).
2. Menu *PC Adjust* (Dostrajanie PC) nie jest dostępne, jeżeli w menu *PC System* wybrano cyfrowe źródło sygnału podłączone do wejścia DVI. Użyj przycisków ◀▶, aby zmienić ustawione wartości.



Fine sync (Dostrajanie)

Zmień wartość parametru za pomocą przycisków ◀▶, eliminując migotanie obrazu (zakres wartości: od 0 do 31).



Total dots (Rozdzielczość poz)

Za pomocą przycisków kierunkowych ◀▶ możesz zmienić całkowitą liczbę punktów w poziomej linii obrazu, dostosowując wartość do obrazu otrzymywanego z komputera.



Position H (Pozycja pozioma)

Za pomocą przycisków ◀▶ możesz zmienić położenie obrazu w poziomie.



Position V (Pozycja pionowa)

Za pomocą przycisków ◀▶ możesz zmienić położenie obrazu w pionie.



Current mode (Tryb bieżący)

Naciśnij przycisk SELECT, aby wyświetlić częstotliwość odświeżania poziomego (H-sync freq.) i pionowego (V-sync freq.) podłączonego komputera.

Menu *PC Adjust*

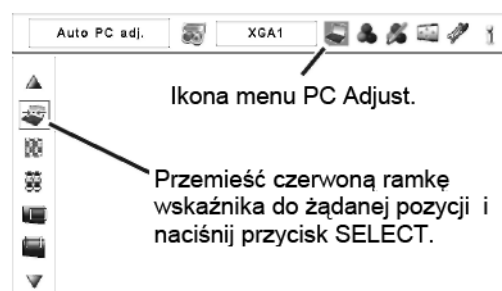

Stan wybranego trybu (*Stored* – zajęty lub *Free* – wolny)

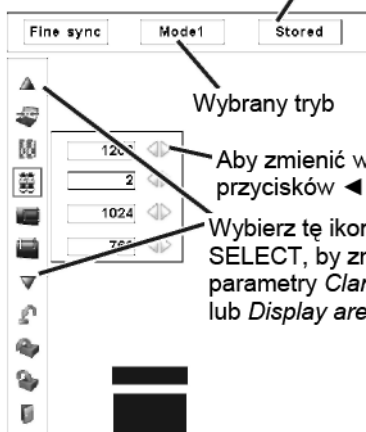

Current mode

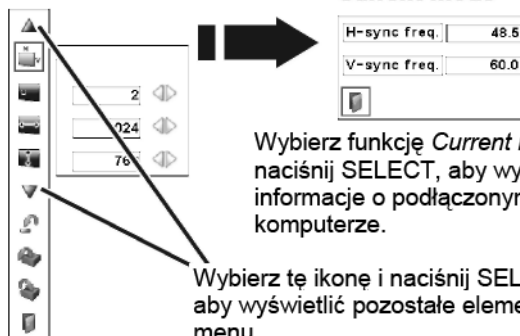



Clamp (Obramowanie)

Za pomocą przycisków ◀▶ możesz zmienić wartość parametru. To ustawienie przyda się zwłaszcza, jeżeli na obrazie widoczne są ciemne pionowe pasy.



Display area H (Poziomy obszar wyśw.)

Za pomocą przycisków ◀▶ możesz ustawić poziomy obszar objęty obrazem projektora.



Display area V (Pionowy obszar wyśw.)

Za pomocą przycisków ◀▶ możesz ustawić pionowy obszar objęty obrazem projektora.



Reset

Aby przywrócić zmodyfikowane parametry do wartości domyślnych, wybierz polecenie Reset i naciśnij przycisk SELECT. Pojawi się okno z zapytaniem o potwierdzenie – wybierz wówczas opcję Yes (Tak). Wszystkie wprowadzone zmiany zostaną cofnięte.



Mode free (Wyczyść tryb)

Aby usunąć zapisane zmodyfikowane parametry, wybierz polecenie *Mode free* (Wyczyść tryb) i naciśnij przycisk SELECT. Przesuń wskaźnik do trybu (*Mode*), który chcesz zwolnić, i naciśnij przycisk SELECT.



Store (Zapis)

Aby zapisać zmodyfikowane parametry, wybierz polecenie Store (Zapis) i naciśnij przycisk SELECT. Przesuń czerwoną strzałką wskaźnika do trybu (wybranego spośród pozycji od *Mode 1* do *Mode 10*), w którym chcesz zapisać zestaw ustawień i naciśnij przycisk SELECT.



Quit (Wyjście)

Powoduje opuszczenie menu *PC Adjust* (Dostrajanie PC).

Usuwanie zapisanych w danym trybie zestawów zmodyfikowanych parametrów.

Where to free?

Mode1	Stored	0	0	0	0	0	←
Mode2	Free	0	0	0	0	0	
Mode3	Free	0	0	0	0	0	
Mode4	Free	0	0	0	0	0	
Mode6	Free	0	0	0	0	0	

OK?

Yes ←

No

Zamyka to okno.

W odpowiedzi na okno z prośbą o potwierdzenie, wybierz Yes.

Zapisywanie dostrojonych parametrów.

W tym trybie zapisano już ustawienia.

Where to store?

Mode1	Stored	0	0	0	0	0	←
Mode2	Free	0	0	0	0	0	
Mode3	Free	0	0	0	0	0	
Mode4	Free	0	0	0	0	0	
Mode5	Free	0	0	0	0	0	

Pozycja pusta

Zamyka to okno.

wartości parametrów: *Total dots*, *Position H*, *Position V*, *Display area H* i *Display area V*.

OK?

Yes ←

No

W odpowiedzi na okno z prośbą o potwierdzenie, wybierz Yes.

Wybór typu obrazu

Wybór za pomocą menu

1. Naciśnij przycisk MENU, aby wyświetlić menu ekranowe. Naciskając przyciski kierunkowe ◀▶, przesuń czerwoną ramkę wskaźnika do ikony menu *Image Select* (Wybór obrazu).
2. Za pomocą przycisków kierunkowych ▼▲ przesuń czerwoną ramkę wskaźnika dożądanego typu obrazu, po czym naciśnij przycisk SELECT.



Standard (Standardowy)

Obraz domyślny, o normalnych wartościach parametrów.



Real (Rzeczywisty)

Obraz o podwyższonej jakości przejść tonalnych dla potrzeb grafiki.



IMAGE 1-10 (OBRAZ 1-10)

Obraz o parametrach ustawionych przez użytkownika w menu *Image Adjust* (Dostrajanie obrazu, str. 47).

Menu *Image Select*

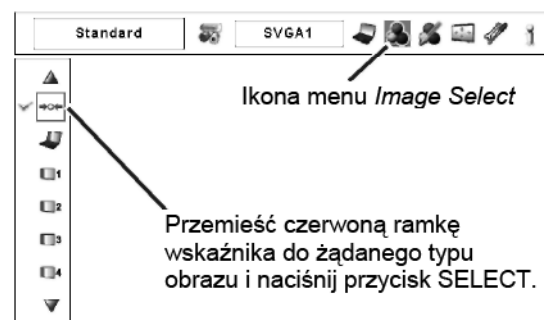

Dostrajanie rozmiarów obrazu

Wybierz żądane rozmiary obrazu, zgodne z bieżącym źródłem sygnału wejściowego.

1. Naciśnij przycisk MENU, aby wyświetlić menu ekranowe. Naciskając przyciski kierunkowe ◀ ▶ przesunij czerwoną ramkę wskaźnika do ikony menu Screen (Ekran).
2. Za pomocą przycisków kierunkowych ▼ ▲ przesunij czerwoną ramkę wskaźnika do żądanej funkcji, po czym naciśnij przycisk SELECT.



Normal (Normalny)

Pozwala uzyskać obraz o zwykłych proporcjach 4:3, typowych dla obrazu komputerowego.



True (Rzeczywisty)

Wyświetla obraz w naturalnej wielkości. Jeżeli obraz rzeczywistej wielkości jest większy od rozmiarów ekranu (1024 x 768), projektor automatycznie uruchamia tryb przesuwania powiększonego obrazu po ekranie. Do przesuwania obrazu po ekranie służą wszystkie cztery przyciski kierunkowe. Widoczna na ekranie strzałka odpowiadająca kierunkowi przesuwania obrazu zmienia kolor na czerwony. Po osiągnięciu maksymalnego zakresu regulacji, strzałki znikną.



Wide (Szeroki)

Dopasowuje obraz do proporcji obrazu wideo (16:9), równomiernie rozciągając go w poziomie. Funkcja przydatna przy korzystaniu ze ściśniętego sygnału wideo o takich właśnie proporcjach.



Full screen (Pełny ekran)

Wyświetla obraz na pełnym ekranie.



Custom (Niestandardowy)

Ta funkcja pozwala ręcznie ustawić skalę i położenie obrazu. Aby ją włączyć, wybierz z menu pozycję Custom i naciśnij przycisk SELECT, a przez kilka sekund na ekranie pojawi się komunikat „Custom”. Aby wyświetlić okno dialogowe *Aspect* (Proporcje), ponownie naciśnij przycisk SELECT przy poleceniu *Custom*.

Scale H/V (Skala poz./pion.) Ustawia skalę obrazu w pionie i w poziomie.

H&V (Pion i poziom) Gdy dla tej opcji wybrana jest wartość „On” (Wł.), proporcje boków obrazu pozostają niezmiennie. Opcja *Scale V* (Skala pion.) staje się niedostępna. Zmieniając wartość pola *Scale H* (Skala poz.) można zmienić skalę całego obrazu (zachowywane są wówczas jego proporcje).

Position H/V (Pozycja obrazu) Ustawia położenie obrazu w pionie i w poziomie.

Menu Screen

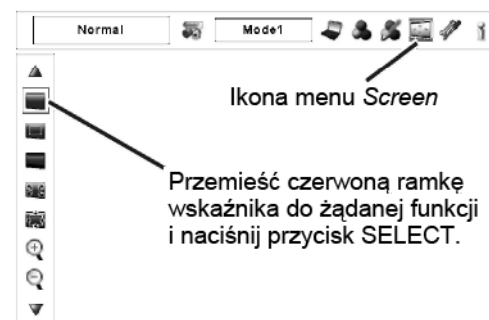

Uwaga:

- Projektor nie może wyświetlić rozdzielczości większej niż 1600 X 1200. Jeżeli podłączony do niego komputer pracuje w wyższej rozdzielczości, należy ją zmniejszyć przed podłączeniem projektora.
- Wszelkie dane wizualne o rozdzielczości innej niż XGA (1024 x 768) są dostosowywane do pierwotnej rozdzielczości, w jakiej pracuje projektor.
- Jeżeli w menu PC System brak wykrytych przez projektor źródeł sygnału, ustawienia True, Full screen i Digital zoom +/- są niedostępne (str. 38).
- Jeżeli urządzenie nie wykryło sygnału, automatycznie przełącza się ono w tryb Normal (Normalny) i znika okno dialogowe Aspect (Proporcje).
- Zakres dostępnych wartości dla parametrów Scale H/V i Position H/V jest ograniczony właściwościami sygnału wejściowego.

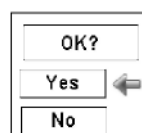
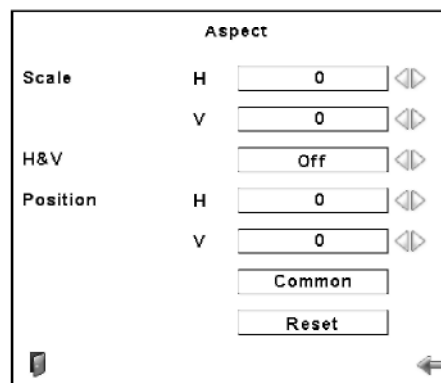

Aby wyświetlić okno z prośbą o potwierdzenie, wybierz polecenie Common lub Reset i naciśnij przycisk SELECT.

- Common** (Wspólne) Zapisuje zmodyfikowaną skalę obrazu dla wszystkich sygnałów wejściowych. Aby zatwierdzić wprowadzone ustawienie, zaznacz polecenie *Common* i naciśnij przycisk SELECT. Pojawi się okno z prośbą o potwierdzenie. Aby zapisać ustawioną skalę w pamięci projektora, wybierz opcję *Yes* (Tak) i naciśnij przycisk SELECT. W rezultacie, gdy zostanie wybrana opcja *Custom*, używana będzie zapisana w ten sposób skala.
- Reset** Zeruje wszystkie zmodyfikowane wartości. Naciśnij przycisk SELECT, wybrawszy uprzednio wskaźnikiem polecenie *Reset*. Pojawi się okno dialogowe z prośbą o potwierdzenie. Aby dokonać wyzerowania ustawień, wybierz opcję *Yes* (Tak) i naciśnij przycisk SELECT.



Keystone

Ta funkcja służy do zapisywania bądź zerowania ustawień korekty trapezoidalnego zniekształcenia obrazu w chwili odłączenia projektora od sieci zasilającej. Wybierz jedno z dostępnych ustawień za pomocą przycisków kierunkowych ◀▶

- Store** (Zapis) Przechowuje w pamięci ustawienie korekty zniekształcenia obrazu nawet po odłączeniu zasilania.
- Reset** Zeruje ustawienia korekty zniekształcenia trapezoidalnego po odłączeniu projektora od zasilania.

Aby skorygować zniekształcony trapezoidalnie obraz, naciśnij przycisk SELECT. Pojawi się okno dialogowe *Keystone*. Za pomocą przycisków kierunkowych ▼▲◀▶ skoryguj kształt obrazu (str. 33).



Ceiling (Sufit)

Po włączeniu tej funkcji (opcja „On” - Wł.), obraz ulega odbiciu lustrzanemu w poziomie i w pionie. Jest to przydatne, gdy projektor jest podwieszony pod sufitem.



Rear (Tylna projekcja)

Gdy dla tej funkcji wybrana jest opcja „On” (Wł.), wyświetlane jest poziome odbicie lustrzane obrazu. Ta funkcja przydaje się w sytuacji, gdy projektor znajduje się za ekranem projekcyjnym.



Reset

Ta funkcja przywraca wszystkim zmodyfikowanym parametrom domyślne wartości fabryczne. Aby wyświetlić okno z prośbą o potwierdzenie, wybierz polecenie *Reset* i naciśnij przycisk SELECT. Aby wyzerować ustawienia, wybierz opcję *Yes* (Tak) i naciśnij przycisk SELECT.



Quit (Wyjście)

Zamyka menu *Screen Size Adjustment* (Regulacja rozmiarów ekranu).

✓Uwaga:

- Funkcja przesuwania może nie działać poprawnie, jeżeli aktualnie wybrany jest jeden z trybów użytkownika (Mode 1 – Mode 10) zapisanych w menu *PC Adjust* (Dostrojenie PC, str. 37)
- Minimalny stopień kompresji może być ograniczony w zależności od bieżącego sygnału wejściowego lub w przypadku, gdy działa funkcja *Keystone*.
- Funkcja *Digital zoom +/-* jest niedostępna, jeżeli włączono funkcję *Full screen* lub *True*.
- Nie można włączyć funkcji *Digital zoom +/-* (Cyfrowy zoom +/-), jeżeli bieżące ustawienie ekranu to *Full screen* (Pełny ekran) lub *True* (Rzeczywisty).

SCREEN MENU



Ceiling (Sufit)

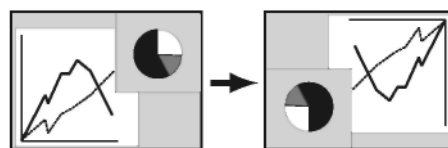

Rear (Tylna projekcja)

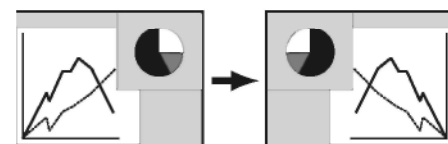

Powiększanie i pomniejszanie obrazu



Digital zoom + (Zoom cyfrowy +)

Wybierz polecenie *Digital zoom +*. Zniknie menu ekranowe i pojawi się komunikat funkcji *D.zoom +*. Aby powiększyć rozmiary obrazu, naciśnij przycisk SELECT.

Do przesuwania obrazu po ekranie służą wszystkie cztery przyciski kierunkowe.

Funkcja przesuwania obrazu (tzw. panning) działa tylko w sytuacji, gdy obraz jest większy od ekranu.

Tryb *Digital zoom +* można także uaktywnić naciskając znajdujący się na pilocie przycisk D.ZOOM.



Digital zoom - (Zoom cyfrowy -)

Wybierz polecenie *Digital zoom -*. Zniknie menu ekranowe i pojawi się komunikat funkcji *D.Zoom -*. Aby zredukować rozmiary obrazu, naciśnij przycisk SELECT.

Tryb *Digital zoom -* można także uaktywnić naciskając znajdujący się na pilocie przycisk D.ZOOM.

Aby opuścić tryb Cyfrowy zoom +/-, wystarczy nacisnąć dowolny przycisk z wyjątkiem D.ZOOM , SELECT i przycisków kierunkowych.

Sygnał wejściowy ze sprzętu wideo

Wybór systemu wideo

1. Naciśnij przycisk MENU, aby wyświetlić menu ekranowe. Naciskając przyciski kierunkowe ◀▶ przesunij czerwoną ramkę wskaźnika do ikony menu AV System (System wideo).
2. Za pomocą przycisków kierunkowych ▲▼ przesunij czerwoną strzałkę wskaźnika do pozycji zawierającej nazwężądanego systemu, po czym naciśnij przycisk SELECT.

Gniazdo sygnału Video i S-Video

Auto

Projektor automatycznie wykryje otrzymywany sygnał wideo i dostosuje do niego parametry wyświetlania.

Jeżeli systemem wideo jest PAL-M lub PAL-N, system należy wybrać ręcznie.

PAL / SECAM / NTSC / NTSC4.43 / PAL-M / PAL-N

Jeśli projektor nie może automatycznie dostosować się do rodzaju otrzymywanego sygnału wizyjnego, wybierz ręcznie właściwy system transmisji spośród PAL, SECAM, NTSC, NTSC 4.43, PAL-M i PAL-N.

Menu AV System (sygnał Video lub S-Video)

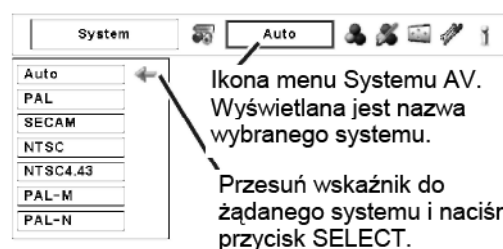

Gniazda Y, Pb/Cb, Pr/Cr

Auto

Projektor automatycznie wykryje otrzymywany sygnał wideo i dostosuje do niego parametry wyświetlania.

Jeżeli do projektora podłączono system wideo 1035i lub 1080i, należy go wybrać w menu systemu ręcznie.

FORMAT SYGNAŁU COMPONENT VIDEO

Jeżeli projektor nie jest w stanie poprawnie wyświetlić obrazu, należy wybrać konkretny format sygnału typu Component. Dostępne są następujące formaty: 480i, 575i, 480p, 575p, 720p, 1035i oraz 1080i.

Menu AV System (sygnał component video)

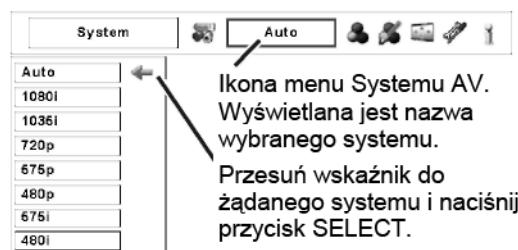

Wybór typu obrazu

Wybór za pomocą menu

1. Naciśnij przycisk MENU, aby wyświetlić menu ekranowe. Naciskając przyciski kierunkowe ◀▶, przesuń czerwoną ramkę wskaźnika do ikony menu *Image Select* (Wybór obrazu).
2. Za pomocą przycisków kierunkowych ▼▲ przesuń czerwoną ramkę wskaźnika dożądanego typu obrazu, po czym naciśnij przycisk SELECT.



Standard (Standardowy)

Obraz domyślny, o normalnych wartościach parametrów.



Cinema (Film)

Obraz o podwyższonej jakości przejść tonalnych.



IMAGE 1-10 (OBRAZ 1-10)

Obraz o parametrach ustawionych przez użytkownika w menu *Image Adjust* (Dostrajanie obrazu, str. 47)

Menu *Image Select*

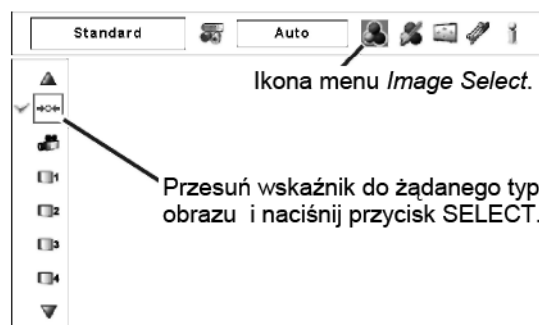

Dostrajanie rozmiarów obrazu

1. Naciśnij przycisk MENU, aby wyświetlić menu ekranowe. Naciskając przyciski kierunkowe ◀ ▶ przesun czerwoną ramkę wskaźnika do ikony menu Screen (Ekran).
2. Za pomocą przycisków kierunkowych ▲ ▼ przesun czerwoną ramkę wskaźnika do żądanej funkcji, po czym naciśnij przycisk SELECT.



Normal (Normalny)

Pozwala uzyskać obraz o zwykłych proporcjach 4:3, typowych dla obrazu ze sprzętu wideo.



Wide (Szeroki)

Pozwala uzyskać obraz szeroki, o proporcjach 16:9.



Custom (Niestandardowy)

Ta funkcja pozwala ręcznie ustawić skalę i położenie obrazu. Aby ją włączyć, wybierz z menu pozycję Custom i naciśnij przycisk SELECT, a przez kilka sekund na ekranie pojawi się komunikat „Custom”. Aby wyświetlić okno dialogowe Aspect (Proporcje), ponownie naciśnij przycisk SELECT przy poleceniu Custom.

Scale H/V (Skala poz./pion.) Ustawia skalę obrazu w pionie i w poziomie.

H&V (Pion i poziom) Gdy dla tej opcji wybrana jest wartość „On” (Wł.), proporcje boków obrazu pozostają niezmiennie.

Opcja **Scale V** (Skala pion.) staje się niedostępna. Zmieniając wartość pola **Scale H** (Skala poz.) można zmienić skalę całego obrazu (zachowywane są wówczas jego proporcje).

Position H/V (Pozycja obrazu) Ustawia położenie obrazu w pionie i w poziomie.

Common (Wspólne) Zapisuje zmodyfikowaną skalę obrazu dla wszystkich sygnałów wejściowych. Aby zatwierdzić wprowadzone ustawienie, zaznacz polecenie **Common** i naciśnij przycisk SELECT. Pojawi się okno z prośbą o potwierdzenie. Aby zapisać ustawioną skalę w pamięci projektora, wybierz opcję **Yes** (Tak) i naciśnij przycisk SELECT. W rezultacie, gdy zostanie wybrana opcja Custom, używana będzie zapisana w ten sposób skala.

Reset Zeruje wszystkie zmodyfikowane wartości. Naciśnij przycisk SELECT, wybrawszy uprzednio wskaźnikiem polecenie **Reset**. Pojawi się okno dialogowe z prośbą o potwierdzenie. Aby wyzerować ustawienia, wybierz opcję **Yes** (Tak) i naciśnij przycisk SELECT.

Menu Screen

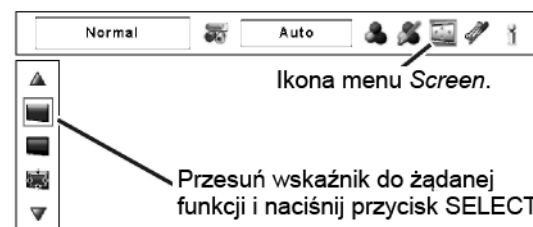

✓Uwaga:

- Opcja **Wide (Szeroki)** nie jest dostępna, jeżeli systemem wideo aktualnie wybranym w menu AV System jest 720p, 1035i lub 1080i (str. 47).

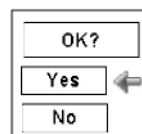
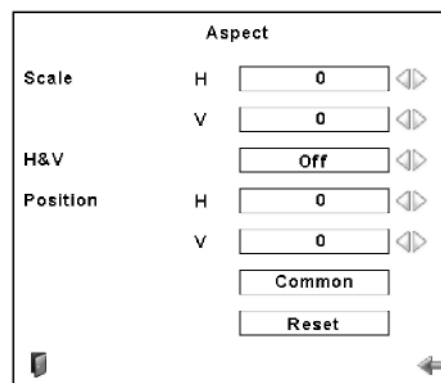

Aby wyświetlić okno z prośbą o potwierdzenie, wybierz polecenie **Common** lub **Reset** i naciśnij przycisk SELECT.

✓Uwaga:

- Jeżeli urządzenie nie wykryło sygnału, automatycznie przełącza się ono w tryb **Normal (Normalny)** i znika okno dialogowe **Aspect (Proporcje)**.
- Zakres dostępnych wartości dla parametrów **Scale H/V** i **Position H/V** jest ograniczony właściwościami sygnału wejściowego.

 **Keystone**

Ta funkcja służy do zapisywania bądź zerowania ustawień korekty trapezoidalnego zniekształcenia obrazu w chwili odłączenia projektora od sieci zasilającej. Wybierz jedno z dostępnych ustawień za pomocą przycisków kierunkowych ◀▶. . . Store (Zapis) ...Przechowaj w pamięci ustawienie korekty zniekształcenia obrazu nawet po odłączeniu zasilania

Reset (Reset)wyzeruje ustawienia korekty zniekształcenia trapezoidalnego po odłączeniu projektora od zasilania.

Aby skorygować zniekształcony trapezoidalnie obraz, naciśnij przycisk SELECT. Pojawi się okno dialogowe *Keystone*. Za pomocą przycisków kierunkowych ▼▲◀▶ skoryguj kształt obrazu (str. 33).

 **Ceiling (Sufit)**

Po włączeniu tej funkcji (opcja „On” - Wł.), obraz ulega odbiciu lustrzanemu w poziomie i w pionie. Jest to przydatne, gdy projektor jest podwieszony pod sufitem.

 **Rear (Tylna projekcja)**

Gdy dla tej funkcji wybrana jest opcja „On” (Wł.), wyświetlane jest poziome odbicie lustrzane obrazu. Ta funkcja przydaje się w sytuacji, gdy projektor znajduje się za ekranem projekcyjnym.

 **Reset**

Ta funkcja przywraca wszystkim zmodyfikowanym parametrom domyślne wartości fabryczne. Aby wyświetlić okno z prośbą o potwierdzenie, wybierz polecenie *Reset* i naciśnij przycisk SELECT. Aby wyzerować ustawienia, wybierz opcję *Yes* (Tak) i naciśnij przycisk SELECT.

 **Quit (Wyjście)**

Zamyka menu *Screen Size Adjustment* (Regulacja rozmiarów ekranu).

Menu Screen

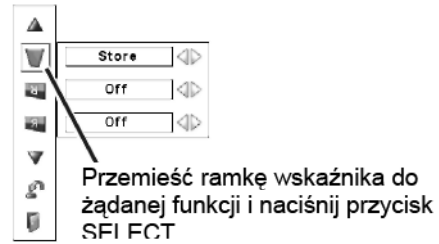

Ceiling (Sufit)

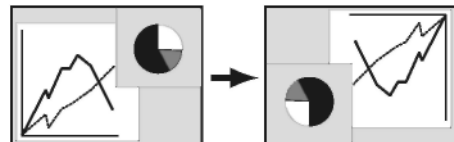

Rear (Tylna projekcja)

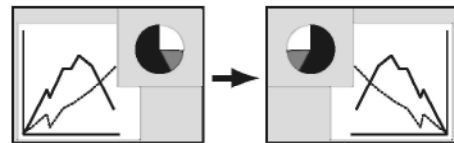

Kolorystyka obrazu

Dostrajanie obrazu (*Image Adjust*)

1. Naciśnij przycisk MENU, aby wyświetlić menu ekranowe. Za pomocą przycisków kierunkowych ◀▶ przesuń czerwoną ramkę wskaźnika do ikony menu *Image Adjust* (Dostrajanie obrazu).
2. Za pomocą przycisków ▲▼ przesuń czerwoną ramkę wskaźnika do żądanej pozycji menu, po czym naciśnij przycisk SELECT. Spowoduje to wyświetlenie okna dialogowego strojenia obrazu. Użyj przycisków ◀▶, aby zmienić ustawione wartości.



Contrast (Kontrast)

Aby zmniejszyć kontrast; użyj przycisku kierunkowego ◀. Aby zwiększyć kontrast, użyj przycisku ▶ (zakres wartości: od 0 do 63).



Brightness (Jasność)

Aby zmniejszyć jasność; użyj przycisku kierunkowego ◀. Aby ją zwiększyć, użyj przycisku ▶ (zakres wartości: od 0 do 63).



Color (Kolor) *

Aby zmniejszyć intensywność barw; użyj przycisku kierunkowego ◀. Aby ją zwiększyć, użyj przycisku ▶ (zakres wartości: od 0 do 63).



Tint (Zabarwienie) *

Za pomocą przycisków kierunkowych ◀▶ wyreguluj zabarwienie obrazu, aby uzyskać właściwą równowagę barw (zakres wartości: od 0 do 63).

✓ Uwaga:

* Element menu wyświetlany jedynie przy sygnale wejściowym ze sprzętu wideo

Menu *Image Adjust*

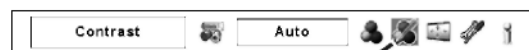

Ikona menu *Image Adjust*.

Przemieść ramkę wskaźnika do żądanego elementu i naciśnij przycisk SELECT.



Zmień wartość za pomocą przycisków ◀▶.



Color Management (Zarządzanie kolorami)

Funkcja *Color Management* (Zarządzanie kolorami) służy do regulacji parametrów: LEVEL (Poziom), PHASE (Faza) i GAMMA (Gamma) dla wybranych wyświetlanych na ekranie barw (z wyjątkiem: czerni, bieli i szarości) i – w razie potrzeby - do zastępowania ich innymi kolorami. Wprowadzone ustawienia można zapisywać. Funkcja pozwala zapisać w pamięci projektora maksymalnie osiem zestawów ustawień koloru obrazu.

1. Za pomocą przycisków kierunkowych ▲▼ przesunąć czerwoną ramkę wskaźnika do funkcji *Color Management*, po czym nacisnąć przycisk SELECT. Wyświetlany obraz znieruchomieje i na ekranie pojawi się wskaźnik funkcji COLOR MANAGEMENT.
2. Za pomocą przycisków kierunkowych ▼▲◀▶ przemieścić wskaźnik funkcji do miejsca występowania koloru, który chcesz wyregulować, po czym nacisnąć przycisk SELECT. Pojawi się okno COLOR SELECTION (Wybór koloru), w którym wybrany zostanie kolor znajdujący się wewnątrz wskaźnika i będzie można zmodyfikować jego właściwości.
3. Za pomocą przycisków kierunkowych ▼▲◀▶ możesz zmienić poziom (LEVEL) i fazę (PHASE) wybranego koloru, a następnie zatwierdzić wprowadzone zmiany, naciskając przycisk SELECT. Następnie za pomocą przycisków kierunkowych ▲▼ zmodyfikuj wartości opcji GAMMA dla wybranego koloru, po czym nacisnąć przycisk SELECT, zatwierdzając zmiany. Zakończywszy wprowadzanie zmian w ustawieniach, nacisnąć przycisk SELECT, aby przejść do okna COLOR MANAGEMENT LIST (Lista zarządzania kolorami).

TRYB WSKAŹNIKA

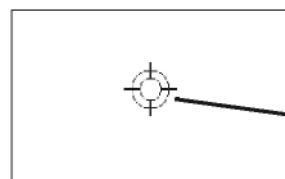

Wskaźnik funkcji zarządzania kolorami

✓Uwaga:

- Funkcja *Tint* (Zabarwienie) nie może zostać wybrana, jeżeli jako system wideo wybrano PAL, SECAM, PAL-M lub PAL-N (str. 47).

TRYB WYBORU KOLORU

LIST

Otwiera okno COLOR MANAGEMENT LIST (Lista zarządzania kolorami)

COLOR M.

Otwiera okno COLOR MANAGEMENT LIST (Lista zarządzania kolorami). Naciśnięcie przycisku MENU na bocznym panelu sterowania przełącza z powrotem na wskaźnik zarządzania kolorami. W przypadku jego naciśnięcia konieczne będzie ponowne wybranie i zmodyfikowanie koloru.

MENU

Powoduje powrót do menu IMAGE ADJUST (Dostrajanie obrazu). Ewentualnie zmienione ustawienia zostaną odrzucone. Aby zapisać zmodyfikowane ustawienia, wybierz polecenie "LIST" i przejdź do listy zarządzania kolorami.

- Na liście zarządzania kolorami obok zmodyfikowanych danych widnieją symbole zaznaczenia. Możesz zdecydować, czy zastosować zmienione dane względem wyświetlanego obrazu (niżej), czy też nie.

TRYB LISTY

- Usuń symbol zaznaczenia, jeżeli nie chcesz, aby wprowadzone modyfikacje kolorystyki obrazu zostały zastosowane; w tym celu wybierz symbol zaznaczenia i naciśnij przycisk SELECT. Symbol zaznaczenia zniknie.

COLOR PALETTE

Powrót do trybu wyboru koloru COLOR SELECTION, aby ewentualnie ponownie zmodyfikować parametry koloru w tym wierszu listy (aby było to możliwe, przy bieżącej pozycji na liście musi znajdować się symbol zaznaczenia).

DEL

Jeżeli chcesz usunąć dane o wprowadzonej modyfikacji, wybierz pole DEL (Usuń) i naciśnij przycisk SELECT. Pojawi się okno dialogowe z prośbą o potwierdzenie – wybierz w nim opcję Yes (Tak).

ALL DEL

Usuwa wszystkie dane modyfikacji znajdujące się na liście.

MENU

Ta funkcja działa tak samo jak poprzednia.

COLOR M.

Zaznaczywszy to pole, naciśnij przycisk SELECT. Pojawi się okno dialogowe z prośbą o potwierdzenie. Wybierz w nim opcję Yes (Tak).

Ta funkcja działa tak samo jak poprzednia.



Auto picture control (Automatyczna regulacja obrazu)

Za pomocą przycisków kierunkowych ◀▶ wybierz żądane ustawienie funkcji (Off, L1 lub L2).
Off ... (Wył.) Funkcja jest wyłączona.

L1Funkcja jest ustawiona na poziom LEVEL 1.

L2Funkcja jest ustawiona na poziom LEVEL 2.

Okno zarządzania fazą i parametrami obrazu.

Okno zarządzania współczynnikiem gamma

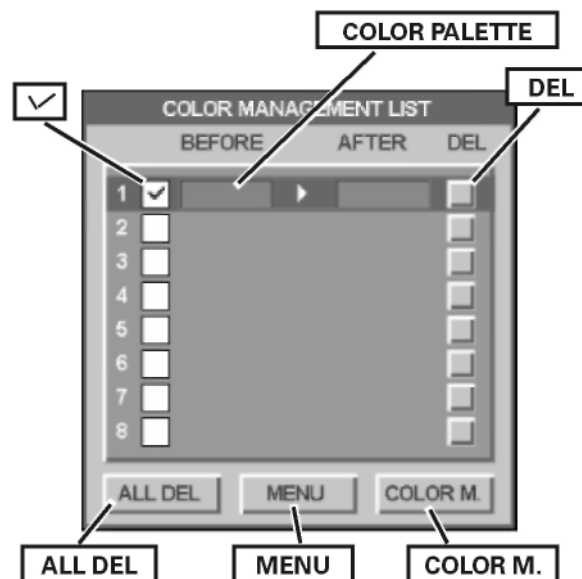
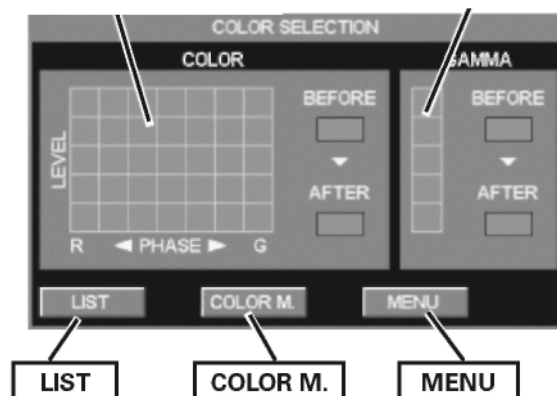

**Color temp. (Temp. barw)**

Za pomocą przycisków kierunkowych ◀▶ wybierz żadaną temperaturę barw. Do wyboru ustawienia: *High* (Wysoka), *Mid* (Średnia), *Low* (Niska) lub *XLow* (B. niska).

**White balance: Red/Green/Blue (Jasne tony: czerwony/zielony/niebieski)**

Naciśnij przycisk ◀, aby rozjaśnić składową czerwoną/zieloną/niebieską; naciśnij przycisk ▶, aby daną składową pogłębić. Zakres regulacji: od 0 do 63.

**Offset: Red/Green/Blue (Ciemne tony: czerw./ziel./nieb.)**

Naciśnij przycisk ◀, aby rozjaśnić czerwoną/zieloną/niebieską składową ciemnych barw obrazu; naciśnij przycisk ▶, aby daną składową pogłębić. Zakres regulacji: od 0 do 63.

**Sharpness (Ostrość)**

Naciśnij przycisk kierunkowy ◀, aby zmniejszyć ostrość obrazu; naciśnij przycisk kierunkowy ▶, aby ją zwiększyć (od 0 do 31).

**Gamma**

Za pomocą przycisków kierunkowych ◀▶ ustaw wartość współczynnika gamma, aby uzyskać lepszą równowagę kontrastu (od 0 do 15)

**Noise reduction (Redukcja szumu)***

Funkcja pozwala zredukować zakłócenia obrazu. Za pomocą przycisków kierunkowych ◀▶ włącz lub wyłącz funkcję:

- Off . . (Wył.) Redukcja szumów jest wyłączona.
- On (Wł.) Redukcja szumów jest włączona.

**Progressive (Progresywny)***

Projektor jest w stanie wyświetlać sygnał wideo z przeplotem w trybie progresywnym. Za pomocą przycisków kierunkowych ◀▶ zmień ustawienie funkcji:

- Off ... (Wył.) Tryb skanowania progresywnego jest wyłączony.
- On (Wł.) Tryb skanowania progresywnego jest włączony.
- Film . . . Tryb odpowiedni do oglądania filmów. Funkcja Film pozwala odtwarzać filmy z jakością wierną oryginałowi.

✓Uwaga:

- * Ta funkcja jest wyświetlana tylko przy sygnale wejściowym ze sprzętu wideo.

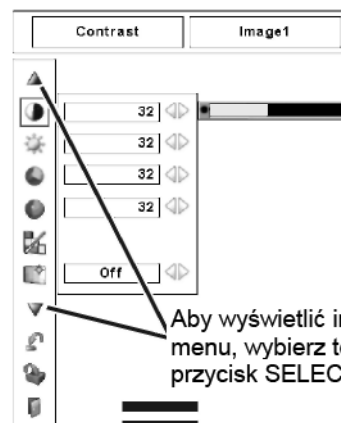

Aby wyświetlić inne elementy menu, wybierz tę ikonę i naciśnij przycisk SELECT

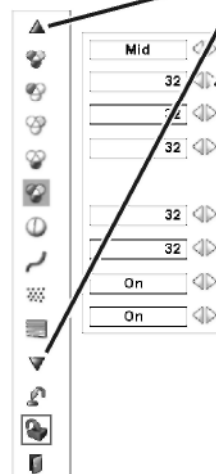

Aby wyświetlić poprzednio wyświetlane elementy menu, wybierz jedną z tych ikon i naciśnij przycisk SELECT

Zmień wartość za pomocą przycisków ◀▶.

**Reset**

Aby przywrócić zmodyfikowane parametry do wartości domyślnych, wybierz polecenie Reset i naciśnij przycisk SELECT. Pojawi się okno z zapytaniem o potwierdzenie – wybierz wówczas opcję Yes (Tak). Wszystkie wprowadzone zmiany zostaną cofnięte.

**Store (Zapis)**

Aby zapisać zmodyfikowane ustawienia, przemieść czerwoną ramkę wskaźnika do ikony polecenia Store (Zapis) i naciśnij przycisk SELECT. Pojawi się menu *Image Level* (Parametry obrazu). Przenieść czerwoną strzałkę wskaźnika do jednej z pozycji niestandardowych: od *Image 1* (Obraz 1) do *Image 10* (Obraz 10), w której chcesz zapisać ustawienia, po czym naciśnij przycisk SELECT. Pojawi się okno z zapytaniem o potwierdzenie – wybierz wówczas opcję Yes (Tak).

**Quit (Wyjście)**

Powoduje opuszczenie menu Dostrajania obrazu.

✓ Uwaga:

- *Regulacja składowych barw: Red (Czerwony), Green (Zielony) lub Blue (Niebieski) spowoduje automatyczną zmianę ustawienia funkcji Color temp. (Temp. barw) na Adj. (Użytkownik).*
- *Tryb Film w funkcji Progressive (Progresywny) jest niedostępny, jeżeli wejściowy sygnał wideo pochodzi z systemu 1080i lub 1035i.*
- *Funkcja Progressive (Progresywny) jest niedostępna, jeżeli w menu System wybrano sygnał 480p, 575p lub 720p (str. 47).*

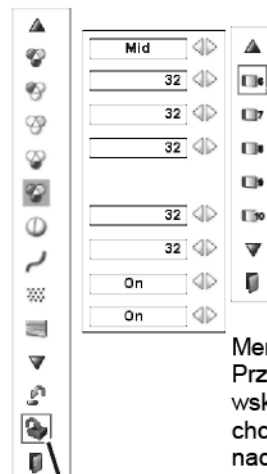

Menu parametrów obrazu. Przenieść czerwoną ramkę wskaźnika do parametru, który chcesz zmodyfikować, po czym naciśnij przycisk SELECT.

Ikona zapisu ustawień. Aby zapisać bieżące ustawienia, wybierz ją i naciśnij przycisk SELECT.

Menu Setting (Ustawienia)

Menu Setting (Ustawienia)

Niniejszy projektor posiada menu Ustawienia, umożliwiające konfigurację szeregu jego funkcji.

1. Naciśnij przycisk MENU, aby wyświetlić menu ekranowe. Naciskając przyciski kierunkowe ◀▶ przesun czerwoną ramkę wskaźnika do ikony menu *Setting* (Ustawienia).
2. Za pomocą przycisków kierunkowych ▲▼ przesun czerwoną strzałkę wskaźnika do żądanej funkcji, po czym naciśnij przycisk SELECT. Pojawi się okno menu *Setting* (Ustawienia).



Language (Język)

Menu ekranowe może być wyświetlane w następujących językach: angielskim, niemieckim, francuskim, włoskim, hiszpańskim, portugalskim, holenderskim, szwedzkim, rosyjskim, chińskim, koreańskim lub japońskim.



Menu (Menu)

Ta funkcja pozwala ustawić położenie wyświetlanych komunikatów i suwaka regulacji wartości w menu *Image Adjust* (Dostrajanie obrazu).



Position (Pozycja)

Ta funkcja służy do ustawiania położenia menu ekranowego na ekranie. Wybrawszy funkcję *Position*, naciśnij przycisk SELECT. Pojawi się ekran regulacji (staną się widoczne strzałki). Za pomocą przycisków ◀▶ możesz dostosować położenie menu. Ustawivszy menu w żadnym miejscu na ekranie, naciśnij przycisk SELECT, aby wrócić do ekranu funkcji *Menu*.



Proste menu

Włączenie tej funkcji (wybór ustawienia *On*) spowoduje pojawienie się suwaka regulacyjnego menu *Picture Image Adjustment* (Dostrajanie obrazu).



Display (Wyświetlanie)

Ta funkcja kontroluje wyświetlanie komunikatów na ekranie.
On Wszystkie komunikaty ekranowe będą wyświetlane.

SETTING MENU (Language)

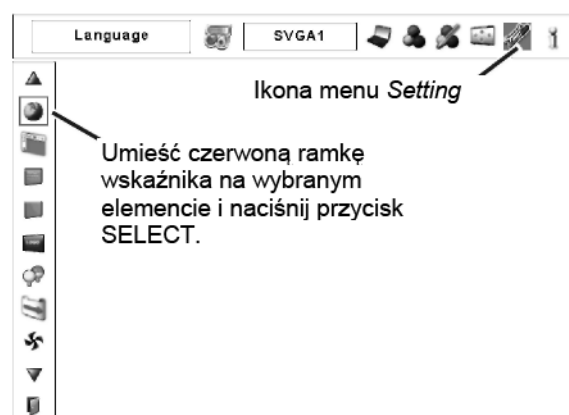

Umieść ramkę wskaźnika na poleceniu *Language* i naciśnij przycisk SELECT.

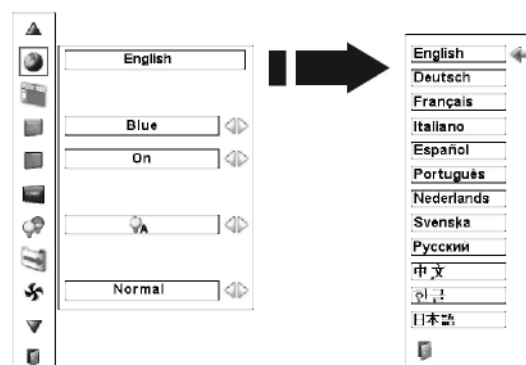

Menu

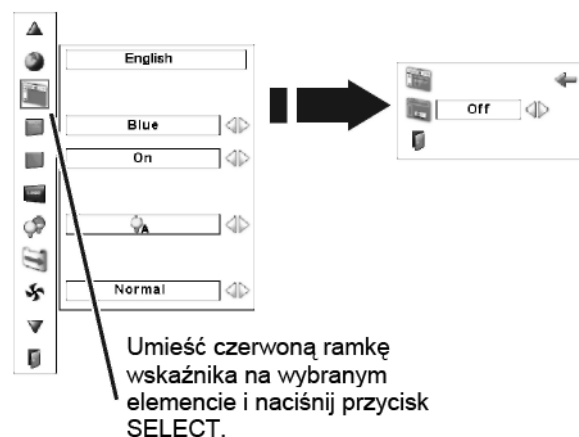

Tego ustawienia należy używać już po rozgrzaniu się lampy. Ta opcja jest dla tej funkcji domyślnym ustawieniem fabrycznym.

Countdown Off. . (Odcliczanie wytł.) Powoduje wyświetlanie otrzymywanego obrazu zamiast odliczania od razu po uruchomieniu projektora. Tego ustawienia należy użyć, jeżeli obraz odbierany przez projektor ma być wyświetlany tak wcześnie, jak tylko będzie to możliwe, nawet, jeżeli lampa projektora dobrze się jeszcze nie rozgrzała.

Off (Wytł.) Ukrywa wszystkie komunikaty ekranowe, z wyjątkiem:

- menu ekranowego
- komunikatu „Power off?” (Wyłączyć?) (str. 28)
- ekranu funkcji *Color management* (Zarządzanie kolorami; str. 45-46)
- komunikatu „No signal” (Brak sygnału)
- funkcji *Power management* (Zarządzanie energią, str. 52)
- zegara prezentacji (funkcja *P-TIMER*, str. 33)
- komunikatu „Please wait...” (Proszę czekać)
- strzałek funkcji *True* (Rzeczywisty) w menu *Screen* (Ekran, str. 44)



Background (Tło)

Gdy projektor nie wykrywa sygnału wejściowego, będzie wyświetlane wybrane w ustawieniach tej funkcji tło ekranu:

Blue . . . (Niebieskie) tło o kolorze niebieskim;

User . . . (Użytkownik) obraz przechwycony i ustawiony przez użytkownika;

Black . . . (Czarne) tło o kolorze czarnym.



Logo

Ustawienia skupione w tej funkcji pozwalają indywidualnie zdefiniować wartości ustawień logotypu: *Logo select* (Wybór logo), *Capture* (Przechwytywanie) i *Logo PIN code lock* (Kod PIN logotypu).



Logo select (Wybór logo)

Ta funkcja pozwala zdecydować, jaki obraz ma być wyświetlany na ekranie przy uruchamianiu projektora:

User . . . (Użytkownik) spowoduje, że będzie to obraz przechwycony przez użytkownika;

Default . (Standardowo) ustawione fabrycznie logo

Off ... będzie wyświetlony jedynie komunikat odliczania.



Capture (Przechwytywanie)

Funkcja ta pozwala na przechwycenie wyświetlanego przez projektor obrazu i użycie go w charakterze tła ekranu przy rozruchu projektora lub jako statycznego obrazu wyświetlanego w przerwach pomiędzy prezentacjami.

Aby użyć tej funkcji, wybierz polecenie *Capture* (Przechwytywanie) i naciśnij przycisk **SELECT**.

Pojawi się okno dialogowe z prośbą o potwierdzenie. Wybierz w nim opcję **Yes** (Tak). Projektor przechwyci wyświetlany obraz.

✓Uwaga:

- Jeżeli nie został dotąd przechwycony żaden obraz, opcja *User* (Użytkownik) nie będzie dostępna
- Jeżeli funkcja *Logo PIN code lock* (Kod PIN logotypu) jest włączona (*On*), funkcje *Logo select* (Wybór logo) ani *Capture* (Przechwytywanie) są niedostępne.

Logo

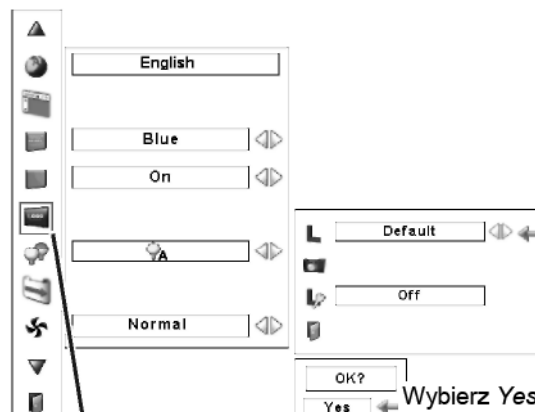

Umieść czerwoną ramkę wskaźnika na wybranym elemencie i naciśnij przycisk **SELECT**.

Wybierz **Yes**, aby przechwycić wyświetlany obraz.

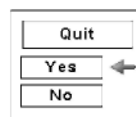

Wybierz **Yes**, aby przerwać przechwytywanie.



Po przechwyceniu obrazu, należy przejść do funkcji Logo i wybrać ustawienie User (Użytkownik). Przechwycony obraz zostanie wyświetlony przy następnym uruchomieniu projektora.

Aby anulować przechwycenie obrazu, wybierz opcję No (Nie).

✓ **Uwaga:**

- Przed przechwyceniem obrazu, w menu Image Select (Wybór obrazu) wybierz opcję "Standard", aby przechwycić poprawny obraz (str. 38, 42)
- Sygnał z komputera może zostać przechwycony w trybie do XGA (1024 x 768) włącznie.
- Niektóre rodzaje sygnału mogą nie dać się prawidłowo przechwycić.
- Podczas przechwytywania obrazu, który zmieniono za pomocą funkcji Keystone (korekty zniekształcenia trapezoidalnego), korekta ta zostaje automatycznie anulowana i projektor nie bierze jej pod uwagę przy przechwytywaniu.
- Jeżeli rozpoczęto przechwytywanie nowego obrazu, to nawet w przypadku, gdy zostanie ono w trakcie przerwane lub anulowane, obraz poprzednio przechwycony i zapisany w pamięci projektora zostanie z niej usunięty.
- Jeżeli włączona została blokada logotypu kodem PIN, to od chwili opuszczenia funkcji Logo za każdym razem, gdy będziesz próbować zmienić jej ustawienia, projektor będzie wymagał wprowadzenia ustawionego dla tej funkcji kodu PIN.
- Jeżeli nie został dotąd przechwycony żaden obraz, opcja User (Użytkownik) nie będzie dostępna.

Capture (Przechwytywanie)

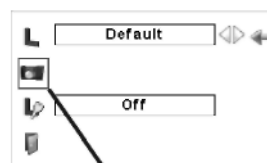

Umieść czerwoną ramkę wskaźnika na wybranym elemencie i naciśnij przycisk SELECT.



Logo PIN Code Lock (Blokada logo kodem PIN)

Ta funkcja chroni ustawiony logotyp przed zmianą przez osobę nieupoważnioną.

- Off wyświetlane na ekranie logo może być bez przeszkód zmieniane przez menu Logo;
- On logo ekranowe nie może być zmienione bez podania kodu PIN.

Aby zmienić ustawienie funkcji *Logo PIN code lock* (Blokada logo kodem PIN), zaznacz ją i naciśnij przycisk SELECT. Pojawi się okno dialogowe *Logo PIN code* (Kod PIN logo). Wprowadź kod PIN logotypu w podany niżej sposób. Fabrycznie kod PIN blokady logotypu został ustawiony na wartość 4321.

Ustaw kod PIN logotypu

Wybierz cyfrę przy pomocy przycisków kierunkowych ▲▼ na bocznym panelu sterowania na projektorze lub przycisków numerycznych na pilocie.

Za pomocą bocznego panelu sterowania

Wybierz cyfrę za pomocą przycisków ▼▲ na panelu sterowania na boku obudowy projektora. Zatwierdź ją przyciskiem ► i przemieść czerwoną ramkę wskaźnika do następnego pola. Wprowadzona cyfra przyjmie postać gwiazdki (*). Postępuj w ten sposób aż do wprowadzenia całego czterocyfrowego kodu PIN. Po wprowadzeniu wszystkich czterech cyfr wskaźnik zostanie automatycznie przeniesiony do polecenia *Set* (Ustaw). Naciśnij przycisk SELECT, aby zmienić ustawienie blokady logotypu kodem PIN.

Za pomocą pilota

Za pomocą przycisków numerycznych na pilocie wprowadź kolejne cyfry kodu (str. 18). Gdy skończysz, wprowadziwszy pełny, czterocyfrowy kod, wskaźnik automatycznie przesunie się do polecenia *Set* (Ustaw). Naciśnij przycisk SELECT, aby zmienić ustawienie blokady logotypu kodem PIN.

Jeżeli któraś z wprowadzonych cyfr jest niepoprawna, aby ją zmienić, za pomocą przycisku kierunkowego ◀ przemieść wskaźnik do zawierającego ją pola kodu, po czym wprowadź poprawną cyfrę.

Jeżeli wprowadzisz niepoprawny kod PIN, napis *Logo PIN code* (Kod PIN logotypu) oraz wprowadzony kod (* * * *) zmienią na chwilę kolor na czerwony. Należy wówczas wprowadzić go w całości ponownie, tym razem poprawnie.

Zmiana opcji blokady logotypu kodem PIN

Za pomocą przycisków kierunkowych ◀► zmień ustawienie opcji z *On* (Wł.) na *Off* (Wył.) lub odwrotnie, po czym naciśnij przycisk kierunkowy ▼, aby przenieść wskaźnik menu do pola *Quit* (Wyjście). Aby zamknąć okno dialogowe, naciśnij przycisk SELECT.

Zmiana kodu PIN logotypu

Kod PIN logotypu można zmienić na dowolną liczbę czterocyfrową, jaką wymyśli Użytkownik. Naciśnij przycisk kierunkowy ▼, aby wybrać polecenie *Logo PIN code change* (Zmiana kodu PIN logo), po czym naciśnij przycisk SELECT. Pojawi się okno dialogowe do wprowadzenia nowego kodu PIN logotypu. Ustaw nowy kod PIN logotypu.

Logo PIN Code Lock (Blokada logo kodem PIN)

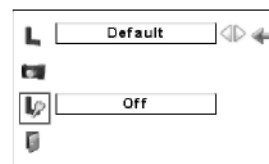

Ustaw kod PIN logotypu

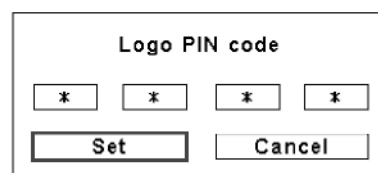

Gdy zostanie wprowadzony poprawny kod PIN logotypu, pojawi się poniższe okno dialogowe.

Zmiana opcji blokady logotypu kodem PIN



Za pomocą przycisków ◀► zmień ustawienie między *On* a *Off*.

Zmiana kodu PIN logotypu

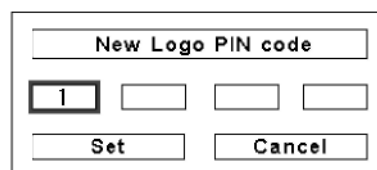

UWAGA:

ZMIENIWSZY KOD PIN LOGOTYPU, ZAPISZ JEGO NOWĄ WARTOŚĆ W PRZEZNACZONEJ DLA NIEGO KOLUMNIE NA OSTATNICH STRONACH TEJ INSTRUKCJI I NIE UJAWIAJ GO OSOBOM POSTRONNYM. UTRATA LUB ZAPOMNIENIE KODU PIN LOGOTYPU UNIEMOŻLIWI ZMIANĘ USTAWIEŃ FUNKCJI OCHRONY LOGOTYPU KODEM PIN.

Koniecznie zapisz nowy kod PIN logotypu i miej go pod ręką, używając projektora. W przypadku zagubienia numeru PIN nie będzie możliwosci zmiany ustawienia kodu PIN logotypu. Szczegółowe informacje na temat ustawiania kodu PIN zawarto w rozdziale „Blokada kodem PIN” na str. 64-65.



Lamp control (Tryb lampy)

Funkcja umożliwia zmianę jasnosci obrazu.



A Auto Jasnosć zależna od sygnału wejściowego.



Normal Jasnosć normalna.



1 Eco 1 (Oszczędny 1) Obraz mniej jasny i w funkcji Fan control (Tryb wentylatora) ustawiona opcja Normal (Normalny). Obniżona jaskrawosć obrazu pozwala zredukować zużywanie energii przez lampę i przedłużyć okres eksploatacji lampy.



2 Eco 2 (Oszczędny 2) Obraz mniej jasny i w funkcji Fan control (Tryb wentylatora) ustawiona opcja Max (Maks.). Obniżona jaskrawosć obrazu pozwala zredukować zużywanie energii przez lampę i przedłużyć okres eksploatacji lampy.



Filter control (Obsługa filtra)

Ta funkcja pozwala dokonać wymiany filtra. W tym celu wybierz polecenie *Filter control* i nacisnij przycisk SELECT. Pojawi sie okno z prosbą o potwierdzenie. Aby dokonać wymiany filtra, wybierz opcje YES (Tak) i nacisnij przycisk SELECT. Elektryczny mechanizm wymiany rozpocznie przewijanie filtra.

Możesz także wymienić filtr za pomocą pilota (str. 33).

✓ Uwaga:

W trakcie przewijania filtra na ekranie pojawi sie ikona wymiany filtra oraz napis „Please wait...” (Prosze czekać).



Fan control (Tryb wentylatora)

Za pomocą poniższych opcji wybierz predkosć obrotową wentylatorów chłodzących:

Normal..... (Normalny) predkosć normalna;

Max (Maks.) predkosć wyższa od normalnej.



Remote control (Pilot)

Projektor dysponuje osmiu różnymi kodami sygnału (*Code 1* – *Code 8*): ustawionym fabrycznie kodem początkowym, oznaczonym jako *Code 1* oraz pozostałymi siedmioma kodami (od *Code 2* do *Code 8*).

Na projektorze i na pilocie powinien bye ustawiony ten sam kod. Na przykład, jeżeli dla projektora został ustawiony kod *Code 7*, sygnał pilota także należy przestawieć na *Code 7*.

Zmiana kodu projektora

Wybierz kod pilota dla projektora w omawianej tu funkcji menu *Setting* (Ustawienia).

Zmiana kodu pilota



Please wait . . .

Remote control

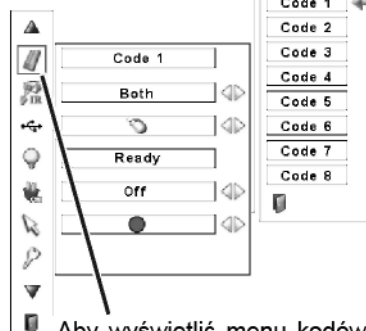

Aby wyswietlieć menu kodów funkcji Remote control, zaznacz jej ikone i nacisnij SELECT.

Naciśnij na pilocie przycisk MENU i przycisk odpowiadający wybranemu numerowi kodu pilota (1-8) i przytrzymaj je wciśnięte przez ponad pięć sekund (str. 20).



RC sensor (Czujnik pilota)

Wybierz, który odbiornik podczewieni sygnału pilota ma działać w projektorze. Więcej informacji na ten temat zawarto też w rozdziale „Odbiorniki sygnału pilota i jego zasięg” na str. 19.

Both..... (Oba) Uaktywnij oba odbiorniki – przedni i tylny.

Front..... (Przedni) Uaktywnij jedynie przedni odbiornik.

Back..... (Tylny) Uaktywnij jedynie tylny odbiornik.

**USB**

Projektor posiada port USB, umożliwiając mu współpracę z komputerem. Do wyboru trybu działania tego portu służą poniższe opcje.

Tryb myszy bezprzewodowej

Wybierz , jeżeli chcesz sterować komputerem za pomocą pilota projektora.

Tryb projektora:

Nie używany.

**Power management (Zarządzanie energią)**

Aby zmniejszyć zużycie energii jak i wydłużyć okres eksploatacji lampy projekcyjnej można użyć funkcji zarządzania energią, która powoduje automatyczne wyłączenie lampy, jeżeli projektor nie jest używany przez określony czas.

Po upływie 30 sekund od zaniku sygnału źródłowego na ekranie pojawi się zegar i komunikat „No signal” (Brak sygnału). Zegar rozpocznie odliczanie, a po upływie całego zadanego czasu zostanie wyłączona lampa. Czas odliczania można ustawić w przedziale między 1 a 30 minutami. Do jego ustawienia służą przyciski kierunkowe ◀▶.

Do wyboru są następujące ustawienia:

Ready (Gotowy) gdy lampa całkowicie ostygnie, wskaźnik POWER zacznie migotać. W takiej sytuacji lampa projekcyjna zostanie ponownie włączona dopiero wówczas, gdy do projektora ponownie zostanie przyłączony sygnał wejściowy lub jeżeli zostanie naciśnięty jakikolwiek przycisk na pilocie lub obudowie urządzenia;

Shutdown . . (Wyłącz) gdy lampa całkowicie ostygnie, projektor wyłączy się;

Off Funkcja zarządzania energią jest wyłączona.

✓Uwaga:

- Domyślne ustawienie fabryczne to „Ready: 5 min.”

Power management (Zarządzanie energią)

Czas pozostały do wyłączenia lampy

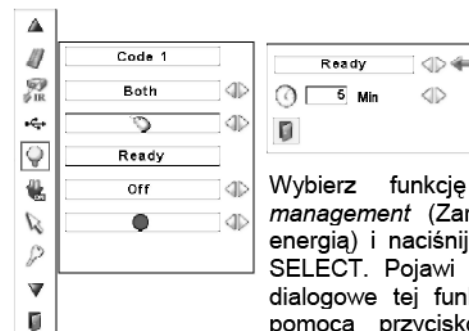

Wybierz funkcję *Power management* (Zarządzanie energią) i naciśnij przycisk SELECT. Pojawi się okno dialogowe tej funkcji. Za pomocą przycisków ◀▶ wybierz jedną z trzech dostępnych opcji.

Naciśnij przycisk kierunkowy ▼, aby wybrać zegar, po czym ustaw go za pomocą przycisków ◀▶.

**On start (Przy starcie)**

Gdy ta funkcja jest włączona (opcja On), projektor multimedialny automatycznie uruchamia się zaraz po podłączeniu przewodu zasilającego do gniazda zasilającego.

- Pamiętaj, żeby wyłączać projektor zgodnie z procedurą (patrz „Wyłączanie projektora” na str. 28). Jeżeli projektor zostanie nieprawidłowo wyłączony, funkcja „On start” nie będzie działać poprawnie.

**Pointer (Wskaźnik)**

Funkcja wskaźnika pozwala prelegentowi skierować uwagę odbiorców na wybrane fragmenty wyświetlanego obrazu. Ustawienia funkcji pozwalają za pomocą przycisków kierunkowych ◀▶ wybrać wygląd wskaźnika (*Arrow* - strzałkę, *Finger* – palec lub *Dot* - kropkę, patrz też str. 34),

✓Uwaga:

- W trakcie działania funkcji *Pointer (Wskaźnik)* nie działają przyciski kierunkowe ◀▶ ani przycisk *SELECT*.

**Security (Zabezpieczenie)****Key lock (Blokada klawiatury)**

Ta funkcja blokuje przyciski bocznego panelu sterowania oraz przyciski pilota, co zapobiega ich użyciu przez nieupoważnione osoby.



Odblokowane.



Blokuje przyciski bocznego panelu sterowania. Aby je odblokować, użyj pilota.



Blokuje przyciski pilota. Aby je odblokować, użyj przycisków bocznego panelu sterowania.

Jeżeli niechcący zablokujesz przyciski bocznego panelu sterowania, a nie masz pod ręką pilota, aby je odblokować i nie jesteś w stanie używać projektora, skontaktuj się z serwisem.

**PIN code lock (Blokada kodem PIN)**

Ta funkcja zapobiega użyciu projektora przez niepowołane osoby i oferuje następujące funkcje zabezpieczające:

Off ... Odblokowane.

On1 ... Przy każdym uruchomieniu projektora wymagane jest wprowadzanie kodu PIN.

On2 ... Wprowadzenie kodu PIN jest wymagane po odłączeniu projektora od zasilania. Dopóki projektor jest nieprzerwanie podłączony do zasilania, można obsługiwać go bez znajomości kodu PIN.

Wprowadzenie obowiązującego kodu PIN wymagane jest też za każdym razem, gdy wprowadzana jest zmiana ustawień tej funkcji lub zmiana samego (czterocyfrowego) kodu PIN. Początkową wartością fabryczną kodu PIN jest liczba 1234.

Aby zmienić ustawienie funkcji *PIN code lock* (Blokada kodem PIN), zaznacz ją i naciśnij przycisk SELECT. Pojawi się okno dialogowe *PIN code* (Kod PIN). Wprowadź kod PIN zgodnie z podanym na następnej stronie wskazówkami.

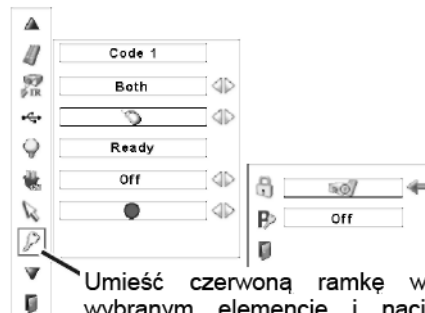
Security

Umieść czerwoną ramkę wskaźnika na wybranym elemencie i naciśnij przycisk SELECT.

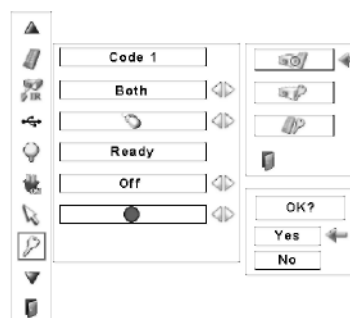
Key lock

Wybierz funkcję *Key lock* (Blokada klawiatury), a pojawi się to okno. Wybierz jedną z możliwości, używając przycisków ▲▼ i wybierz Yes (Tak), aby włączyć funkcję.

PIN code lock

Gdy projektor jest zablokowany kodem PIN, na pasku narzędzi widoczna jest ikona blokady.

Wprowadzanie kodu PIN

Wybierz cyfrę przy pomocy przycisków kierunkowych ▲▼ na bocznym panelu sterowania na projektorze lub przycisków numerycznych na pilocie.

Za pomocą bocznego panelu sterowania

Wybierz cyfrę za pomocą przycisków ▼▲ na panelu sterowania na boku obudowy projektora. Zatwierdź ją przyciskiem ► i przemieść czerwoną ramkę wskaźnika do następnego pola. Wprowadzona cyfra przyjmie postać gwiazdki (*). Postępuj w ten sposób aż do wprowadzenia całego czterocyfrowego kodu PIN. Po wprowadzeniu wszystkich czterech cyfr wskaźnik zostanie automatycznie przeniesiony do polecenia *Set* (Ustaw). Naciśnij przycisk SELECT, aby zmienić ustawienie blokady kodem PIN.

Za pomocą pilota

Za pomocą przycisków numerycznych na pilocie wprowadź kolejne cyfry kodu (str. 18). Gdy skończysz, wprowadziwszy pełny, czterocyfrowy kod, wskaźnik automatycznie przesunie się do polecenia *Set* (Ustaw). Naciśnij przycisk SELECT, aby zmienić ustawienie blokady kodem PIN.

Jeżeli któraś z wprowadzonych cyfr jest niepoprawna, aby ją zmienić, za pomocą przycisku kierunkowego ◀ przemieść wskaźnik do zawierającego ją pola kodu, po czym wprowadź poprawną cyfrę.

Jeżeli wprowadzisz niepoprawny kod PIN, napis *PIN code* (Kod PIN) oraz wprowadzony kod (****) zmienią na chwilę kolor na czerwony. Należy wówczas wprowadzić go w całości ponownie, tym razem poprawnie.

Zmiana ustawień funkcji PIN Code Lock

Za pomocą przycisków kierunkowych ◀▶ wybierz opcję *Off*, *On1* lub *On2*, po czym przemieść wskaźnik do pola *Quit* (Wyjście), naciskając przycisk kierunkowy ▼. Aby zamknąć okno dialogowe, naciśnij przycisk SELECT.

Zmiana kodu PIN

Kod PIN można zmienić na dowolną liczbę czterocyfrową, jaką wymyśli Użytkownik. Naciśnij przycisk kierunkowy ▼, aby wybrać polecenie *PIN code change* (Zmiana kodu PIN), po czym naciśnij przycisk SELECT. Pojawi się okno służące do wprowadzenia nowego kodu PIN. Ustaw w nim nowy kod.

UWAGA:

ZMIENIWSZY KOD PIN, ZAPISZ JEGO NOWĄ WARTOŚĆ W PRZEZNACZONEJ DLA NIEGO KOLUMNIE NA OSTATNICH STRONACH TEJ INSTRUKCJI I NIE UJAWNIAJ GO OSOBOM POSTRONNYM. JEŻELI ZAPOMNISZ KOD PIN, NIE BĘDZIE MOŻLIWOŚCI URUCHOMIENIA PROJEKTORA.

Wprowadzanie kodu PIN

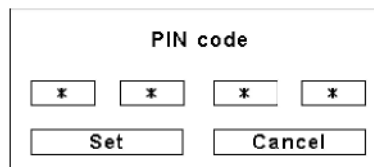



Gdy zostanie wprowadzony poprawny kod PIN logotypu, pojawi się poniższe okno dialogowe.

Zmiana ustawień funkcji PIN Code Lock

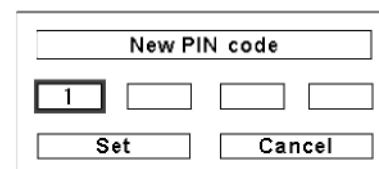

Zmiana kodu PIN



**Lamp counter (Zerowanie licznika lampy)**

Ta funkcja służy do wyzerowania licznika lampy.

Gdy lampa projektora przepracuje zalecany czas eksploatacji, wskazanie czasu w oknie dialogowym zmieni kolor na czerwony i na ekranie pojawi się ikona sygnalizująca konieczność wymiany lampy, przypominając o zbliżającej się konieczności jej wymiany.

Wymieniając lampę na nową należy wyzerować licznik lampy. Patrz „Zerowanie licznika lampy” na str. 60.



Ta ikona pojawia się na ekranie, gdy zbliża się koniec cyklu eksploatacyjnego lampy.

✓Uwaga:

- Ikona wymiany lampy jest także wyświetlana w trakcie włączania projektora i przy wyborze źródła sygnału.
- Ikona wymiany lampy nie zostanie wyświetlona, jeżeli w funkcji Display (Wyświetlanie) wybrano opcję Off (str. 56), a także w trakcie działania funkcji Freeze (Stopklatka, str. 32) oraz No show (Ukryj obraz, str. 33).

**Filter counter (Zerowanie licznika filtra)**

Ta funkcja pozwala określić częstotliwość, z jaką ma być wymieniany filtr powietrza.

Za pomocą przycisków kierunkowych ▲▼ przesun czerwoną ramkę wskaźnika do funkcji *Filter counter*, po czym naciśnij przycisk SELECT. Pojawi się okno dialogowe zawierające opcję *Used time* (Czas użytkowania) oraz opcję *Scrolls remaining* (Pozostało przewinąć).

Used Time(Czas użytkowania) pokazuje całkowity czas pracy filtra, opcję ustawiania zegara i opcję *Reset*. Gdy upłynie ustawiony w tej funkcji czas, na ekranie pojawi się ikona wymiany filtra (rys. 1) i informacja o łącznym czasie pracy filtra stanie się czerwona, co będzie oznaczać konieczność jego wymiany. Jeżeli zostanie zużyty cały zawarty w kasecie filtr i upłynie ustawiony w tej funkcji czas, na ekranie pojawi się ikona widoczna na rys. 2, informując o konieczności wymiany kaset z filtrem.

Scrolls remaining . . (Pozostało przewinąć) wyświetla licznik przewinąć i opcję *Reset*. Gdy liczba pozostałych przewinąć zmaleje do 1 (licznik przewinąć na ekranie będzie wskazywać „0 scroll(s)“ (0 przewinąć), na ekranie pojawi się ikona widoczna na rys. 3. Gdy licznik przewinąć wskaże 0, pojawi się ikona wymiany kasety filtra (rys. 4), a wskaźnik WARNING FILTER zacznie świecić na pomarańczowo, informując o konieczności wymiany kasety z filtrem.

Aby ustawić zegar, wybierz opcję *Used time* (Czas użytkowania) i naciśnij przycisk SELECT. Przemieść czerwoną strzałkę wskaźnika do opcji zegara i za pomocą przycisków kierunkowych ◀▶ wybierz jedną z dostępnych opcji: *Off/400H/700H/1000H*, w zależności od tego, w jakim środowisku używany jest projektor.

Wymieniając filtr, wyzeruj również licznik filtra (str. 72).
Wymieniając kasetę z filtrem, wyzeruj licznik filtra oraz licznik przewinąć (str. 72).

✓Uwaga:

- Nie zeruj liczników, jeżeli nie wymieniasz filtra ani kasety z filtrem.

**Test pattern (Obraz kontrolny)**

Przy konfiguracji projektora można skorzystać z szeregu różnych obrazów kontrolnych udostępnianych przez tę funkcję.

**Factory default (Ustawienia fabryczne)**

Ta funkcja przywraca wszystkim ustawieniom wartości fabryczne, z wyjątkiem logo użytkownika, blokady kodem PIN, blokady logotypy kodem PIN, licznika lampy i licznika filtra.

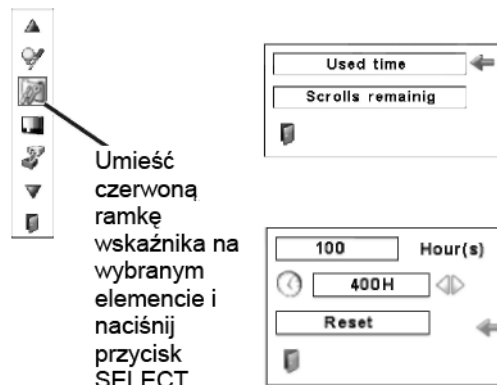
Filter counter (Zerowanie licznika filtra)

Ustaw zegar za pomocą przycisków ◀▶. Wybierz: *Off*, *400H*, *700H* lub *1000H*, zależnie od jakości środowiska pracy projektora

Rys.1 Ikona wymiany filtra

Ikona wymiany filtra pojawia się po upływie ustawionego czasu.

Rys. 2**Rys.3** Ikona ostatniego przewinęcia

Ikona ostatniego przewinęcia filtra pojawia się na ekranie, gdy używany jest ostatni odcinek filtra.

Rys. 4 Ikona wymiany kasety z filtrem

Ikona wymiany kasety z filtrem pojawia się, gdy licznik przewinąć osiągnął wartość 0.

✓Uwaga:

- Ikony przedstawione na Rys. 1, Rys. 2, Rys. 3 i Rys. 4 pojawiają się przy włączaniu projektora i wyborze źródła sygnału.
- Ikony przedstawione na Rys. 1, Rys. 2, Rys. 3 i Rys. 4 nie zostaną wyświetlone, jeżeli w funkcji *Display* (Wyświetlanie) wybrano opcję *Off* (str. 56), a także w trakcie działania funkcji *Freeze* (Stopklatka, str. 32) oraz *No show* (Ukryj obraz, str. 33).

**Quit (Wyjście)**

Powoduje opuszczenie menu *Setting* (Ustawienia).

Factory default (Ustawienia fabryczne)

Ustaw czerwoną ramkę wskaźnika na tym elemencie i naciśnij przycisk SELECT.



Wybierz funkcję *Factory default*. Pojawi się widoczne obok okno dialogowe. Aby przywrócić ustawienia fabryczne, wybierz opcję Yes (Tak). Pojawi się jeszcze jedno okno.

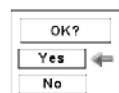
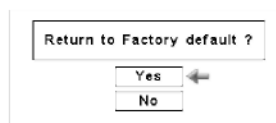

Wybierz opcję Yes, aby ostatecznie potwierdzić przywrócenie ustawień fabrycznych.

Konserwacja

Obsługa filtra

Filter zapobiega osadzeniu się kurzu na wewnętrznych elementach optyki projektora. Jeżeli filtr zostanie zapchany drobinami kurzu, wydajność wentylatorów chłodzących zostanie zmniejszona, co może doprowadzić do wzrostu temperatury wewnątrz urządzenia i mieć niekorzystny wpływ na długość okresu eksploatacyjnego samego projektora. Ten model projektora został wyposażony w elektryczny mechanizm filtra, znacznie ułatwiający jego wymianę. Projektor cały czas kontroluje stan filtra i automatycznie wymienia go na nowy, gdy wykryje jego niedrożność.

Gdy upłynie czas ustawiony w ustawieniach zegara (str. 67), na ekranie pojawi się ikona wymiany filtra (Rys.1), a także zacznie świecić znajdujący się na wierzchu obudowy projektora wskaźnik WARNING FILTER (str.85). Gdy tylko pojawi się ta ikona, jak najszybciej wymień filtr (str. 33, 60) i wyzeruj licznik filtra (str. 72). Jeżeli zostanie zużyty cały zawarty w kasecie filtr i upłynie ustawiony w tej funkcji czas, na ekranie pojawi się ikona widoczna na rys. 2, informując o konieczności wymiany kaset z filtrem.

Gdy wskazanie licznika przewinięć filtra zmaleje do 1, na ekranie pojawi się tzw. ikona ostatniego przewinięcia (Rys. 3), informująca, że w kasecie pozostał już tylko jeden czysty odcinek filtra (str. 67).

Gdy projektor wykryje niedrożność filtra, a w kasecie filtra nie pozostał już żaden jego czysty odcinek, na ekranie pojawi się ikona wymiany kasety filtra (Rys. 4), zaś na obudowie projektora zacznie świecić wskaźnik WARNING FILTER (str. 85). Gdy tylko pojawi się ta ikona, wymień kasetę z filtrem (str. 57) i wyzeruj licznik filtra (str. 72) i licznik przewinięć filtra (str. 72).

Podczas przewijania filtra za pomocą pilota (str. 33) lub za pomocą funkcji *Filter control* (Obsługa filtra) w menu *Setting* (Ustawienia, str. 60), na ekranie pojawi się ikona wymiany filtra i komunikat „Please wait...” (Proszę czekać, Rys. 5). Jednocześnie będzie powoli migotać wskaźnik WARNING FILTER (świecić przez ok. 2 sekundy i pozostając wyłączonym przez ok. 2 sekundy, str. 84).

Wskaźnik WARNING FILTER migocze szybko w przypadku wykrycia nienormalnej sytuacji: gdy kasetka filtra nie jest prawidłowo zainstalowana lub gdy nie działa mechanizm przewijania filtra (str. 85).



Rys. 1 Ikona wymiany filtra



Rys. 2



Rys. 3 Ikona ostatniego przewinięcia



Rys. 4 Ikona wymiany kasety filtra



Please wait . . .

Rys. 5 Ikona wymiany filtra i komunikat „Please wait...” (Proszę czekać)

✓Uwaga:

- Ikony przedstawione na rys. 1 – 5 nie zostaną wyświetlone, jeżeli w funkcji Display (Wyświetlanie) wybrano opcję Off (str. 56), a także w trakcie działania funkcji Freeze (Stopklatka, str. 32) oraz No show (Ukryj obraz, str. 33).
- Filtra nie da się nawinąć z powrotem.
- Filtr można przewinąć 9 razy (kaseta zawiera 10 odcinków filtra)
- Kaseła filtra jest jednorazowego użytku. Nie czyść jej ani nie używaj ponownie.
- Nie narażaj kasety z filtrem na działanie wody lub innych płynów, gdyż może to spowodować awarię.
- Po zużyciu wszystkich odcinków filtra wymień kasetę z filtrem na nową. Jeżeli kaseła zostanie wymieniona na kasetę nie zawierającą kompletu odcinków filtra, liczniki filtra i liczniki przewinięć nie rozpoznają poprawnie liczby pozostałych odcinków filtra i ich zerowanie może nie zadziałać. Może to spowodować awarię.
- Nie używaj kasety z filtrem w innym projektorze. Licznik filtra i licznik przewinięć nie rozpoznają wtedy poprawnie liczby odcinków filtra pozostałych w częściowo zużytej kasecie i funkcja zerowania liczników nie będzie działać prawidłowo. Może to spowodować awarię.
- Zanim przystąpisz do wymiany kasety z filtrem upewnij się, że lampa projekcyjna nie działa. Wymiana kasety z filtrem przy działającej lampie spowoduje automatyczne wyłączenie projektora ze względów bezpieczeństwa.
- Po wymianie filtra zawsze zeruj licznik filtra w menu Setting (Ustawienia). Jeżeli zapomnisz go wyzerować, projektor nie będzie w stanie rozpoznać liczby pozostałych odcinków filtra do przewinięcia i może wystąpić awaria.
- Po wymianie kasety z filtrem nie zapomnij wyzerować licznika filtra i licznika przewinięć w menu Setting (Ustawienia). Jeżeli zapomnisz je wyzerować, projektor nie będzie w stanie rozpoznać liczby pozostałych odcinków filtra do przewinięcia i może wystąpić awaria.

Wymiana kasety z filtrem

1. Wyłącz projektor i wyciągnij przewód zasilający z gniazda sieciowego.
2. Najpierw oczyść projektor i okolice jego otworów wentylacyjnych z kurzu.
3. Naciśnij  na pokrywie filtra, aby zwolnić zatrzask i otworzyć ją.
4. Wyjmij kasetę z filtrem. Wyjmij ją, kładąc palec na wypustce kasety i pociągając.
5. Umieść nową kasetę na miejscu i zamknij pokrywę filtra. Sprawdź najpierw, czy kasecja jest poprawnie włożona i wsunięta całkowicie na swoje miejsce.
6. Podłącz do projektora przewód zasilający i włącz go.

Wyzeruj licznik filtra i licznik przewinięć (str. 72).



UWAGA

Pamiętaj, aby włożyć nową kasetę z filtrem do projektora. Jeżeli do projektora nie włożono kasety z filtrem, projektor nie da się uruchomić. Nie wkładaj żadnych przedmiotów w otwory wentylacyjne. Może to doprowadzić do uszkodzenia urządzenia.

ZALECENIE: Unikaj użytkowania projektora multimedialnego w środowiskach o niskiej czystości powietrza (pomieszczenia zadymione, zakurzone, brudne, itp.). Eksploatacja projektora w takich warunkach może spowodować pogorszenie jakości wyświetlanego obrazu.

Podczas użytkowania projektora w warunkach dużego zanieczyszczenia powietrza, na obiektywie, matrycy LCD i elementach optycznych może gromadzić się kurz. Może to mieć negatywny wpływ na jakość wyświetlanego obrazu.

Jeżeli wystąpią powyższe objawy, należy skontaktować się ze sprzedawcą urządzenia lub autoryzowanym zakładem serwisowym w celu usunięcia zabrudzeń.

ZAMAWIANIE NOWYCH KASET Z FILTREM

Nową kasetę z filtrem można zamówić za pośrednictwem sprzedawcy, od którego zakupiono projektor. Przy składaniu zamówienia, należy podać sprzedawcy następujące informacje:

- Oznaczenie modelu projektora: PLC-XP100L
- Oznaczenie modelu kasety z filtrem: POA-FIL-131

(Część serwisowa nr 610 334 3747)

Pokrywa filtra

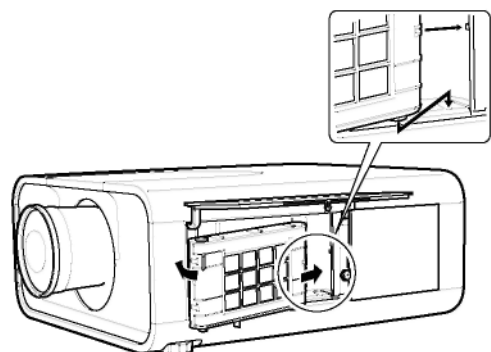
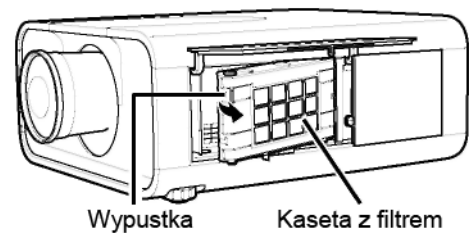
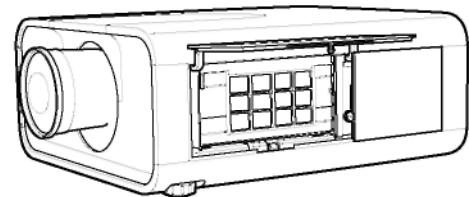
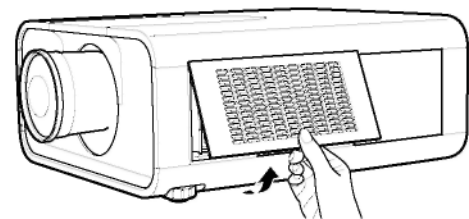
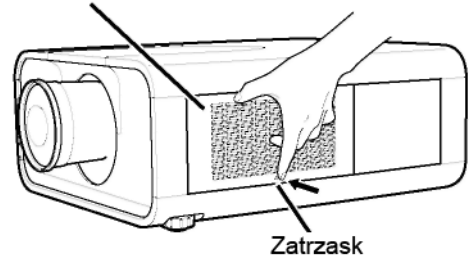

Zerowanie licznika filtra

Po wymianie filtra lub kasety z filtrem koniecznie wyzeruj licznik filtra.

1. Naciśnij przycisk MENU, aby wyświetlić menu ekranowe. Naciskając przyciski kierunkowe ◀ ▶ przesunij czerwoną ramkę wskaźnika do ikony menu Setting (Ustawienia).
2. Za pomocą przycisków kierunkowych ▲ ▼ przesunij czerwoną ramkę wskaźnika do funkcji *Filter counter*, po czym naciśnij przycisk SELECT. Pojawi się okno dialogowe zawierające opcję *Used time* (Czas użytkowania) oraz opcję *Scrolls remaining* (Pozostało przewinięć). Za pomocą przycisków kierunkowych ▲ ▼ wybierz ustawienie *Used time*.
3. Okno *Used time* informuje o całkowitym skumulowanym czasie użytkowania filtra, daje też możliwość ustawienia zegara oraz dostęp do polecenia zerującego *Reset*. Wybierz polecenie *Reset*. Pojawi się komunikat „Filter counter Reset?” (Wyzerować licznik filtra?). Wybierz *Yes* (Tak).
4. Pojawi się jeszcze jeden komunikat z prośbą o potwierdzenie - wybór odpowiedzi *Yes* (Tak) spowoduje wyzerowanie licznika filtra.

Filter counter



Wybierz opcję *Used time*. Pojawi się poniższe okno dialogowe.

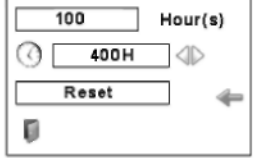

Wybierz opcję *Reset*. Pojawi się prośba o potwierdzenie.

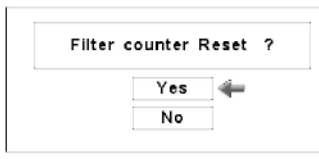

Wybierz *Yes*. Pojawi się jeszcze jedna prośba o potwierdzenie.

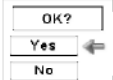

Ponownie wybierz opcję *Yes*. Licznik zostanie wyzerowany.

Zerowanie licznika przewinięć

Za każdym razem, gdy wymienisz kasetę z filtrem, wyzeruj także licznik przewinięć.

1. Naciśnij przycisk MENU, aby wyświetlić menu ekranowe. Naciskając przyciski kierunkowe ◀ ▶ przesunij czerwoną ramkę wskaźnika do ikony menu *Setting* (Ustawienia).
2. Za pomocą przycisków kierunkowych ▲ ▼ przesunij czerwoną ramkę wskaźnika do funkcji *Filter counter*, po czym naciśnij przycisk SELECT. Pojawi się okno dialogowe zawierające opcję *Used time* (Czas użytkowania) oraz opcję *Scrolls remaining* (Pozostało przewinięć). Za pomocą przycisków kierunkowych ▲ ▼ wybierz ustawienie *Scroll(s) remaining*.
3. Okno *Scroll(s) remaining* informuje o liczbie pozostałych przewinięć filtra oraz daje dostęp do zerującej je funkcji *Reset*. Wybierz polecenie *Reset*. Pojawi się komunikat „Scroll counter Reset?” (Wyzerować licznik przewinięć?). Wybierz *Yes* (Tak).
4. Pojawi się jeszcze jeden komunikat z prośbą o potwierdzenie - wybór odpowiedzi *Yes* (Tak) spowoduje wyzerowanie licznika przewinięć.

Scroll counter

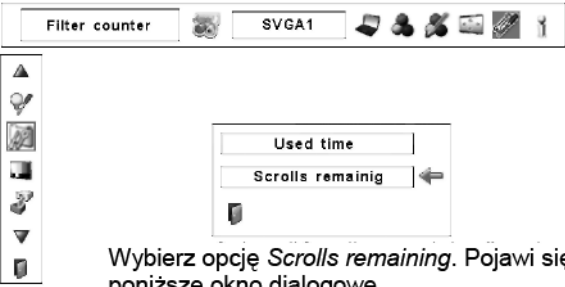

Wybierz opcję *Scrolls remaining*. Pojawi się poniższe okno dialogowe.



Wybierz opcję *Reset*. Pojawi się prośba o potwierdzenie.



Wybierz *Yes*. Pojawi się jeszcze jedna prośba o potwierdzenie.

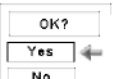

Ponownie wybierz opcję *Yes*. Licznik zostanie wyzerowany.

Wymiana lampy

Gdy lampa projekcyjna zużyje się, na ekranie pojawi się ikona wymiany lampy i zacznie świecić na pomarańczowo wskaźnik LAMP REPLACE. Jak najszybciej należy wówczas wymienić lampę na nową. Czas, po jakim zacznie świecić wskaźnik LAMP REPLACE zależy od tego, w jakim trybie lampa jest używana.

Górny panel obudowy

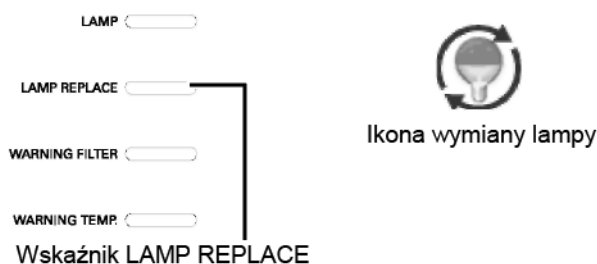

✓ Uwaga:

- Ikona wymiany lampy nie zostanie wyświetlona, jeżeli w funkcji Display (Wyświetlanie) wybrano opcję Off (str. 56), a także w trakcie działania funkcji Freeze (Stopklatka, str. 32) oraz No show (Ukryj obraz, str. 33).

Aby wymienić lampę projekcyjną na nową postępuj zgodnie z poniższą procedurą:

1. Wyłącz projektor i wyjmij przewód zasilający z gniazda sieciowego. Odczekaj co najmniej 45 minut, aż projektor ostygnie.
2. Otwórz pokrywę filtra (str. 57)
3. Odkręć śrubę i otwórz pokrywę lampy. Wyjmij lampę za przeznaczony do tego celu uchwyt.
4. Zainstaluj nową lampę. Upewnij się, że nowa lampa została prawidłowo i do końca wsunięta na swoje miejsce.
5. Załóż pokrywę lampy i przykręć ją śrubokrętem.
6. Zamknij pokrywę filtra.
7. Podłącz do projektora przewód zasilający i włącz go.
8. Wyzeruj licznik lampy (str. 60).

✓ Uwaga:

- Uważaj, aby zainstalować lampę tak, aby była skierowana we właściwym kierunku.
- Nie zeruj licznika lampy, jeżeli nie wymieniasz przy tym samej lampy.

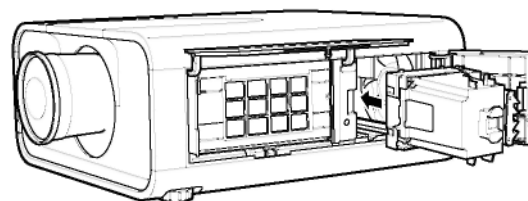
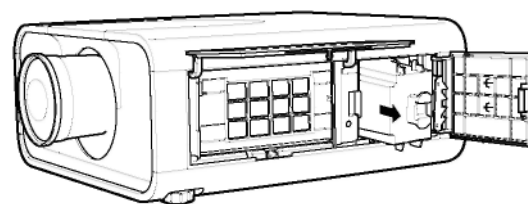
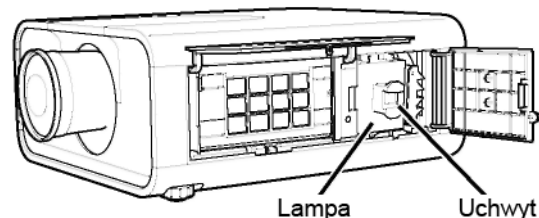
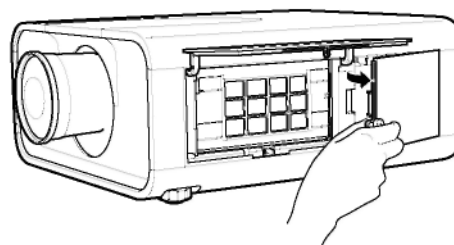
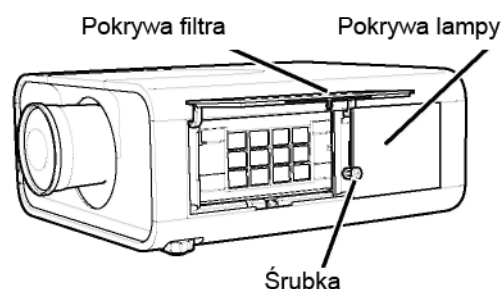



UWAGA

Przed zdemontowaniem pokrywy lampy projekcyjnej odczekaj przynajmniej 45 minut po wyłączeniu projektora. Wnętrze projektora może być bardzo gorące.



UWAGA

Aby zapewnić właściwe bezpieczeństwo eksploatacji urządzenia, lampę należy zastąpić wyłącznie lampą tego samego typu. Nie upuść lampy i nie dotykaj szkła żarówki! Szkło może pęknąć i spowodować obrażenia ciała!

Zerowanie licznika lampy

Należy pamiętać, aby po założeniu nowej lampy projekcyjnej wyzerować licznik lampy. Po wyzerowaniu tego licznika wskaźnik LAMP REPLACE przestanie świecić, zniknie też z ekranu ikona wymiany lampy.

1. Naciśnij przycisk MENU, aby wyświetlić menu ekranowe. Naciskając przyciski kierunkowe ◀▶ przesuń czerwoną ramkę wskaźnika do ikony menu *Setting* (Ustawienia).
2. Za pomocą przycisków kierunkowych ▲▼ przesuń czerwoną ramkę wskaźnika do funkcji *Lamp counter* (Licznik lampy), po czym naciśnij przycisk SELECT. Wyświetlony zostanie komunikat informujący o dotychczasowym czasie pracy lampy oraz polecenie zerujące licznik. Wybierz polecenie *Reset*. Pojawi się komunikat „Lamp replacement counter Reset?” (Wyzerować licznik lampy?). Wybierz *Yes* (Tak).
3. Pojawi się jeszcze jeden komunikat potwierdzający - wybór odpowiedzi *Yes* (Tak) spowoduje wyzerowanie licznika lampy.

- Nie zeruj licznika lampy bez jednoczesnej wymiany lampy. Pamiętaj, aby licznik lampy zerować tylko po wymianie lampy projekcyjnej.

Lamp counter

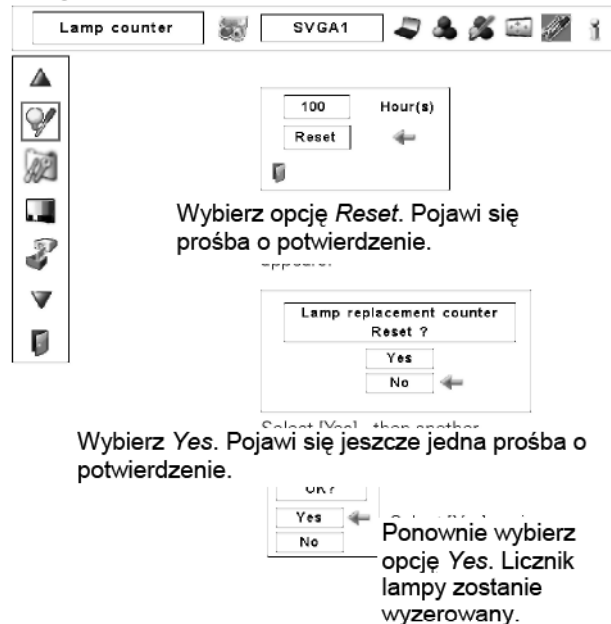

ZAMAWIANIE NOWYCH LAMP

Nową lampę można zamówić za pośrednictwem sprzedawcy, od którego zakupiono rzutnik. Przy składaniu zamówienia podaj sprzedawcy następujące informacje:

- Oznaczenie modelu projektora : **PLC-XP100L**
 - Oznaczenie modelu lampy : **POA-LMP108**
- (Część zapasowa nr 610 334 2788)



OBCHODZENIE SIĘ Z LAMPĄ

Projektor korzysta z lampy wysokociśnieniowej, z którą należy obchodzić się z największą ostrożnością. Niewłaściwe postępowanie z lampą projekcyjną może prowadzić do wypadków, obrażeń ciała lub powstania pożaru.

- Okres eksploatacyjny lampy projekcyjnej może być różny dla różnych lamp, zależy też od warunków eksploatacyjnych. Dwie lampy tego samego typu mogą mieć różne okresy eksploatacyjne. Niektóre z lamp mogą działać krócej niż inne, nawet pracując w tych samych warunkach.
- Jeżeli projektor zgłasza konieczność wymiany lampy, tzn. świeci się wskaźnik LAMP REPLACE, należy NIEZWŁOCZNIE wymienić lampę na nową. Wyłączony projektor w celu wymiany lampy, należy jednak poczekać, aż projektor ostygnie. Należy przy tym dokładnie przestrzegać procedur zamieszczonych w niniejszej Instrukcji w rozdziale *Wymiana lampy*. Dalsza eksploatacja lampy ze świecącym wskaźnikiem LAMP REPLACE zwiększa ryzyko wybuchu lampy wewnątrz projektora.
- Lampa może wybuchnąć w wyniku wstrząsów, wibracji, uderzenia lub zużycia po określonej liczbie godzin pracy. Ryzyko wybuchu zależy od warunków pracy projektora i lampy projekcyjnej.

W PRZYPADKU WYBUCHU LAMPY NALEŻY Podać następujące środki ostrożności:

Jeżeli lampa wybuchnie, natychmiast wyjmij wtyczkę kabla zasilającego projektor z gniazda sieciowego. Skontaktuj się z autoryzowanym zakładem serwisowym, który dokona kontroli urządzenia i wymiany lampy na nową. Ponadto sprawdź, czy wokół projektora lub w jego otworach wentylacyjnych nie znajdują się odłamki szkła. Wszelkie zauważone odłamki szkła należy ostrożnie usunąć. Nie wolno jednak na własną rękę zaglądać do wnętrza obudowy projektora – może to zrobić tylko wykwalifikowany personel autoryzowanego zakładu serwisowego, który zna procedury postępowania w takich przypadkach. Próby naprawy urządzenia na własną rękę, szczególnie podejmowane przez osoby niewykwalifikowane mogą skutkować wypadkiem lub skaleczeniem odłamkami szkła.

Czyszczenie obiektywu

Przed rozpoczęciem czyszczenia, odłącz przewód zasilający projektora od gniazda.

Delikatnie przetrzyj obiektyw kawałkiem materiału z niewielką ilością nierysującego środka do czyszczenia obiektywów lub użyj chusteczek do obiektywów bądź pojemnika ze sprężonym powietrzem.

Unikaj stosowania nadmiernej ilości środka czyszczącego. Ścierne środki czyszczące, rozpuszczalniki i inne aktywne substancje chemiczne mogą porysować powierzchnię soczewki obiektywu.

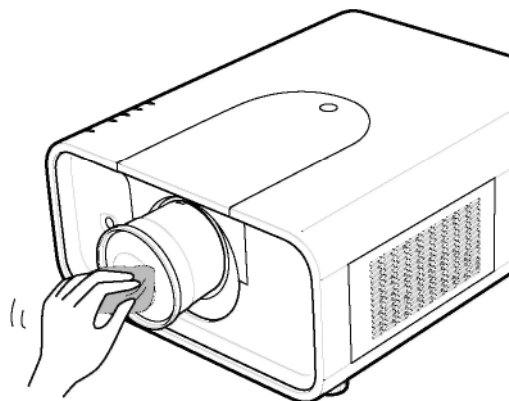

Czyszczenie obudowy projektora

Przed rozpoczęciem czyszczenia, odłącz przewód zasilający projektora od gniazda.

Delikatnie przetrzyj korpus projektora miękką, suchą szmatką. Jeżeli projektor jest mocno zabrudzony, użyj niewielkiej ilości łagodnego detergentu, a następnie wypoleruj obudowę do sucha osobną, miękką i suchą szmatką. Unikaj stosowania nadmiernej ilości środka czyszczącego. Ścierne środki czyszczące, rozpuszczalniki i inne aktywne substancje chemiczne mogą porysować powierzchnię obudowy.

Gdy projektor nie jest używany, przechowuj go w odpowiednim futerale lub torbie, co zapewni mu ochronę przed kurzem i zarysowaniem.

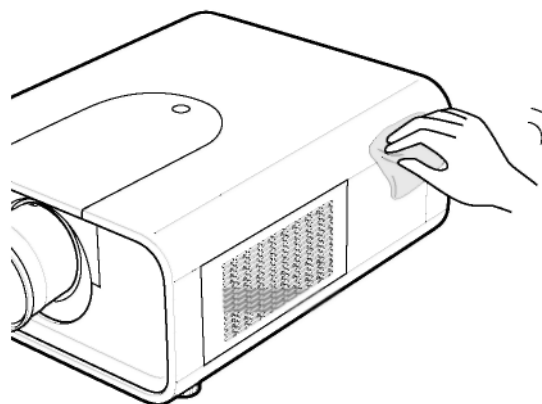

Wskaźniki ostrzegawcze

Wskaźniki WARNING informują o stanie funkcji projektora kontrolujących jego bezpieczeństwo i prawidłowość pracy. Sprawdzaj stan wskaźników WARNING i wskaźnika POWER i w zależności od ich wskazań, podejmuj odpowiednie czynności konserwacyjne.

Projektor wyłącza się, a wskaźnik WARNING TEMP. migocze na czerwono.

Gdy temperatura wewnątrz projektora multimedialnego przekroczy dopuszczalny poziom, urządzenie zostanie automatycznie wyłączone, aby chronić wrażliwe elementy wewnętrzne. W trakcie chłodzenia wskaźnik LAMP zmieni kolor na czerwony, a wskaźnik WARNING TEMP będzie migotać. Po wystarczającym obniżeniu wewnętrznej temperatury projektora (do prawidłowej temperatury roboczej), projektor będzie można ponownie włączyć za pomocą przycisku ON/STAND-BY.

✓ Uwaga:

- Po awaryjnym wyłączeniu wskaźnik WARNING TEMP będzie nadal migotać, mimo powrotu temperatury wewnątrz projektora do normy. Przystanie on migotać dopiero po ponownym włączeniu projektora.

W takim przypadku:

- Sprawdź, czy projektor ma wokół siebie wystarczająco dużo wolnego miejsca dla zapewnienia mu nie zakłóconej niczym wentylacji? Sprawdź, czy w miejscu instalacji bądź ustawienia projektora nic nie blokuje jego otworów wentylacyjnych.
- Sprawdź, czy projektor nie znajduje się w pobliżu przewodów wentylacyjnych bądź wywiewów gorącego powietrza? Jeżeli tak, odsuń go od nich na większą odległość.
- Czy filtr powietrza projektora jest czysty? Zainstaluj nowy filtr.

Projektor wyłącza się, przy czym świeci wskaźnik LAMP, a pozostałe cztery wskaźniki migoczą.

Jeżeli projektor wykryje nienormalną sytuację, zostanie automatycznie wyłączony w celu ochrony swoich podzespołów. W takim przypadku zacznie świecić wskaźnik LAMP, pozostałe wskaźniki będą zaś migotać. Odłącz wówczas przewód zasilający i podłącz go ponownie do projektora, a następnie włącz urządzenie i sprawdź jego działanie. Jeżeli projektor nie daje się włączyć, zaś jego wskaźniki nadal świecą i migoczą, odłącz kabel zasilający od gniazdka i skontaktuj się z punktem serwisowym.



UWAGA

NIE WOLNO ZOSTAWIĆ PROJEKTORA PODŁĄCZONEGO DO GNIAZDA ZASILAJĄCEGO W PRZYPADKU WYSTĄPIENIA NIEPRAWIDŁOWOŚCI W DZIAŁANIU URZĄDZENIA. GROZI TO POŻAREM LUB PORĄŻENIEM PRĄDEM ELEKTRYCZNYM.

Górny panel obudowy



Wskaźnik
WARNING
TEMP migocze
na czerwono

Górny panel obudowy



Wskaźnik LAMP świeci,
a pozostałe cztery
wskaźniki migoczą

Dodatek



Diagnozowanie i usuwanie problemów

Przed skontaktowaniem się ze sprzedawcą lub autoryzowanym zakładem serwisowym w celu uzyskania pomocy, zapoznaj się z poniższymi problemami i ich rozwiązaniami.

1. Upewnij się, że projektor został prawidłowo podłączony do urządzeń peryferyjnych (źródeł sygnału) zgodnie z opisem połączeń zawartym na str. 24 - 25.
2. Sprawdź połączenia kablowe. Upewnij się, że wszystkie komputery, urządzenia wideo i kable zasilające są prawidłowo podłączone.
3. Sprawdź, czy wszystkie urządzenia są włączone.
4. Jeżeli projektor nadal nie wyświetla obrazu, wyłącz i ponownie uruchom podłączony do niego komputer.
5. Jeżeli obraz nie pojawia się, odłącz projektor od komputera i sprawdź obraz na ekranie komputera. Być może problem nie tkwi po stronie projektora, lecz w karcie graficznej komputera lub w jej ustawieniach (gdy będziesz ponownie podłączać do niej projektor, koniecznie wyłącz komputer i monitor przed włączeniem projektora; włącz wszystkie urządzenia w odpowiedniej kolejności: najpierw projektor, potem komputer).
6. Jeżeli nadal występują problemy, zapoznaj się z poniższymi rozwiązaniami.

Problem:	Możliwe rozwiązania:
Projektor nie włącza się.	<ul style="list-style-type: none"> • Podłącz przewód zasilający projektora do gniazda sieciowego. • Zanim ponownie włączysz projektor poczekaj, aż wskaźnik POWER przestanie migotać (patrz str. 27). • Sprawdź wskaźnik WARNING TEMP. Jeżeli migocze, projektora nie da się włączyć (patrz str. 78). • Sprawdź lampę projekcyjną (patrz str. 72). • Odblokuj klawiaturę projektora funkcją <i>Key lock</i> (patrz str. 64). • Sprawdź, czy w projektorze znajduje się kaseeta z filtrem (patrz str. 57).
Wyświetlany obraz jest nieostry.	<ul style="list-style-type: none"> • Wyreguluj ostrość obrazu projektora. • Sprawdź, czy ekran projekcyjny znajduje się co najmniej 1,4 m od projektora. • Sprawdź, czy obiektyw projektora nie wymaga czyszczenia. <p>UWAGA: Przeniesienie projektora multimedialnego z pomieszczenia zimnego do ciepłego (duża różnica temperatur) może spowodować osadzenie się wilgoci na obiektywie. W takim przypadku nie włączaj projektora, dopóki skondensowana woda nie wyparuje.</p>
Obraz odwrócony w poziomie.	<ul style="list-style-type: none"> • Sprawdź ustawienia funkcji Ceiling (Sufit) / Rear (Tylna projekcja, patrz str. 46, 50).
Obraz odwrócony w pionie.	<ul style="list-style-type: none"> • Sprawdź ustawienia funkcji Ceiling (Sufit, patrz str. 46, 50).
Brak wyświetlania niektórych komunikatów ekranowych.	<ul style="list-style-type: none"> • Sprawdź ustawienia funkcji Display (Wyświetlanie, patrz str. 56).
Brak obrazu.	<ul style="list-style-type: none"> • Sprawdź połączenia pomiędzy komputerem lub sprzętem wideo a projektorem. • Obraz ukazuje się dopiero po upływie ok. 30 sekund od włączenia projektora. • Sprawdź, czy wybrany w menu system rzeczywiście odpowiada podłączonemu komputerowi bądź sprzętowi wideo. • Sprawdź, czy temperatura nie wykracza poza określony zakres temperatur pracy (5°C–40°C).
Projektor wyświetla ikonę:	<ul style="list-style-type: none"> • Lampa projektora zbliża się do końca okresu swojej eksploatacji. Możliwie szybko zainstaluj nową lampę (patrz str. 72).



Problem:	Możliwe rozwiązania:
Projektor wyświetla ikonę: 	<ul style="list-style-type: none"> • Skończyły się odcinki filtra w kasecie. Możliwie szybko wymień kasetę z filtrem na nową patrz str. 56-57).
Nie działa pilot.	<ul style="list-style-type: none"> • Sprawdź stan jego baterii. • Sprawdź, czy przełącznik ALL-OFF na pilocie znajduje się w położeniu „ON”. • Sprawdź, czy właściwie ustawiono funkcję wyboru czujników pilota (patrz str. 61). • Upewnij się, że między pilotem a projektorem nie ma żadnych przeszkód mogących zakłócić ich komunikację. • Upewnij się, że używając pilota, nie znajdujesz zbyt daleko od projektora. Maksymalny zasięg działania pilota wynosi 5 metrów. • Upewnij się, czy kod sygnału ustawiony na pilocie jest taki sam, jak kod ustawiony na projektorze (patrz str. 60). • Odblokuj klawiaturę pilota funkcją <i>Key lock</i> (patrz str. 64). • Pilot nie działa bezprzewodowo, gdy do projektora jest podłączony kabel sygnałowy pilota, służący do obsługi pilota w trybie przewodowym (patrz str. 19).
Nie działa funkcja myszy bezprzewodowej.	<ul style="list-style-type: none"> • Sprawdź połączenie kablowe między projektorem a komputerem. • Sprawdź ustawienie myszy w komputerze. • Włącz najpierw projektor, a dopiero w drugiej kolejności - komputer.
Nie udaje się odblokować kodu PIN logotypu, klawiatury lub projektora.	<ul style="list-style-type: none"> • Skontaktuj się z punktem serwisowym.
Projektor wyświetla: 	<ul style="list-style-type: none"> • Wykonana czynność jest niepoprawna. Wybierz prawidłowe polecenie.

OSTRZEŻENIE:

Wewnątrz projektora występuje wysokie napięcie. Nie próbuj otwierać jego obudowy!

Jeżeli podane rozwiązania nie usunęły problemu, skontaktuj się ze sprzedawcą projektora lub centrum serwisowym. Podaj model projektora i opisz występujący problem. Z przyjemnością udzielimy pomocy.



Ten znak umieszczony na tabliczce znamionowej oznacza, że produkt został wpisany do rejestru przez firmę Underwriters Laboratories (UL). Został zaprojektowany i wykonany zgodnie z najwyższymi normami bezpieczeństwa tej firmy dotyczącymi ryzyka pożaru, nieszczęśliwych wypadków i zagrożenia porażeniem prądem elektrycznym.



Znak CE jest oficjalnym znakiem zgodności z normami Wspólnoty Europejskiej.



Produkt korzysta z układów scalonych firmy Pixelworks.

Struktura menu

• Wyświetlane menu zależy od aktualnie podłączonego sygnału wejściowego.

* Ta funkcja jest wyświetlana tylko przy sygnale wejściowym ze sprzętu wideo.

Sygnal z komputera/ze sprzętu wideo

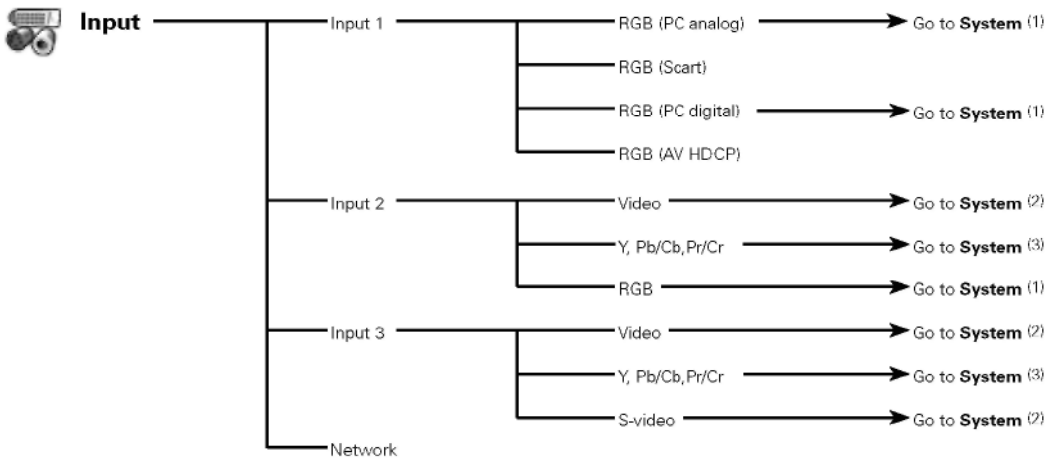

Information

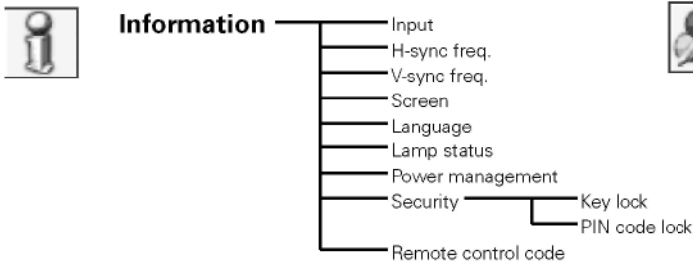
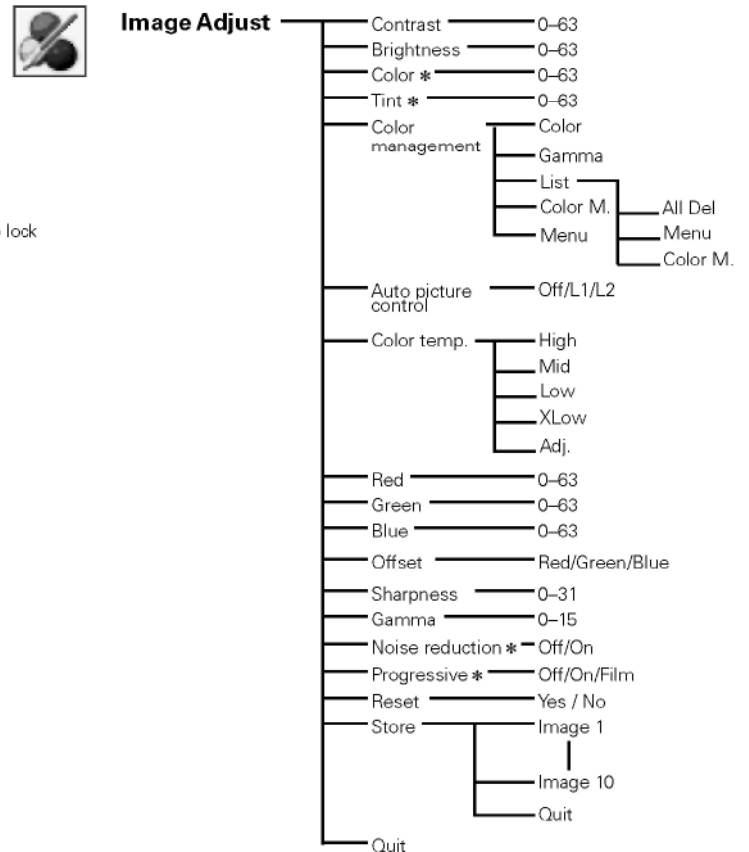

Image Adjust



✓ **Uwaga:**

• Wyświetlane menu zależy od aktualnie podłączonego sygnału wejściowego.

Sygnal z komputera

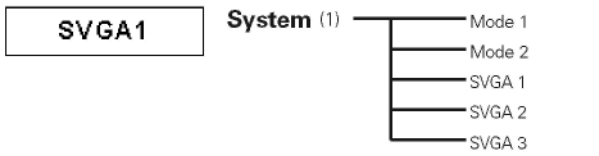

* System displayed in the System Menu varies depending on the input signal

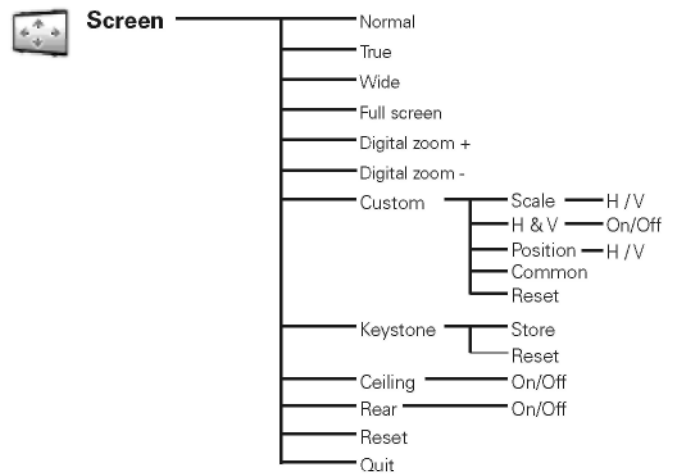
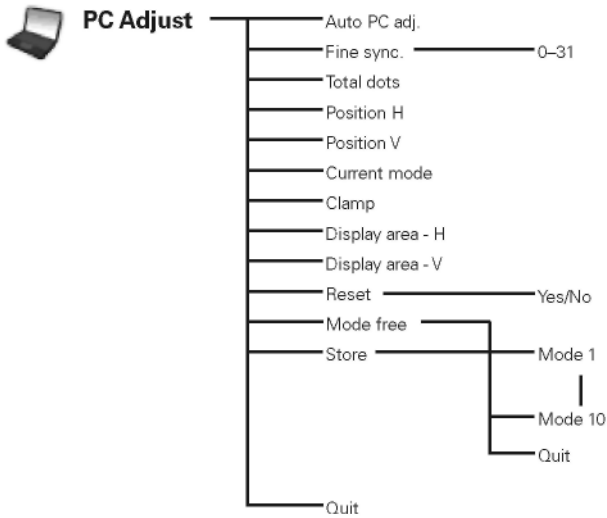
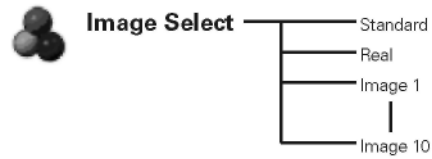

Sygnal ze sprzętu wideo

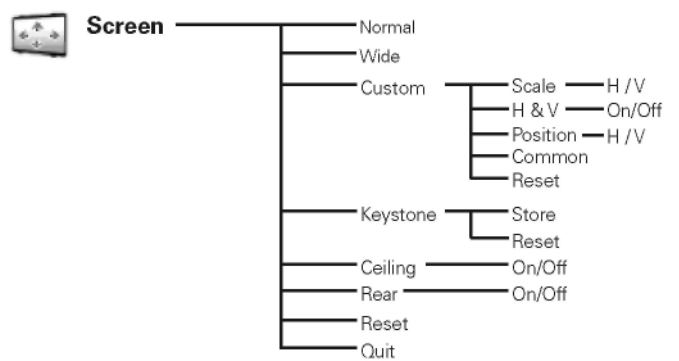
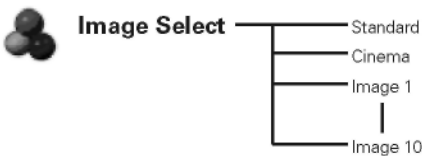
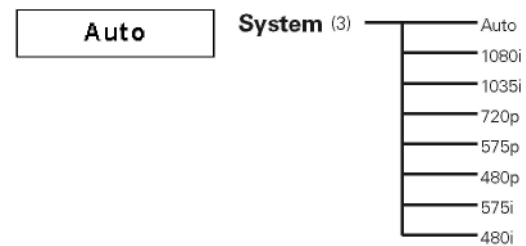
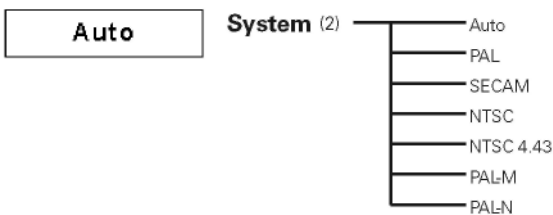

Sygnal z komputera/ze sprzętu wideo



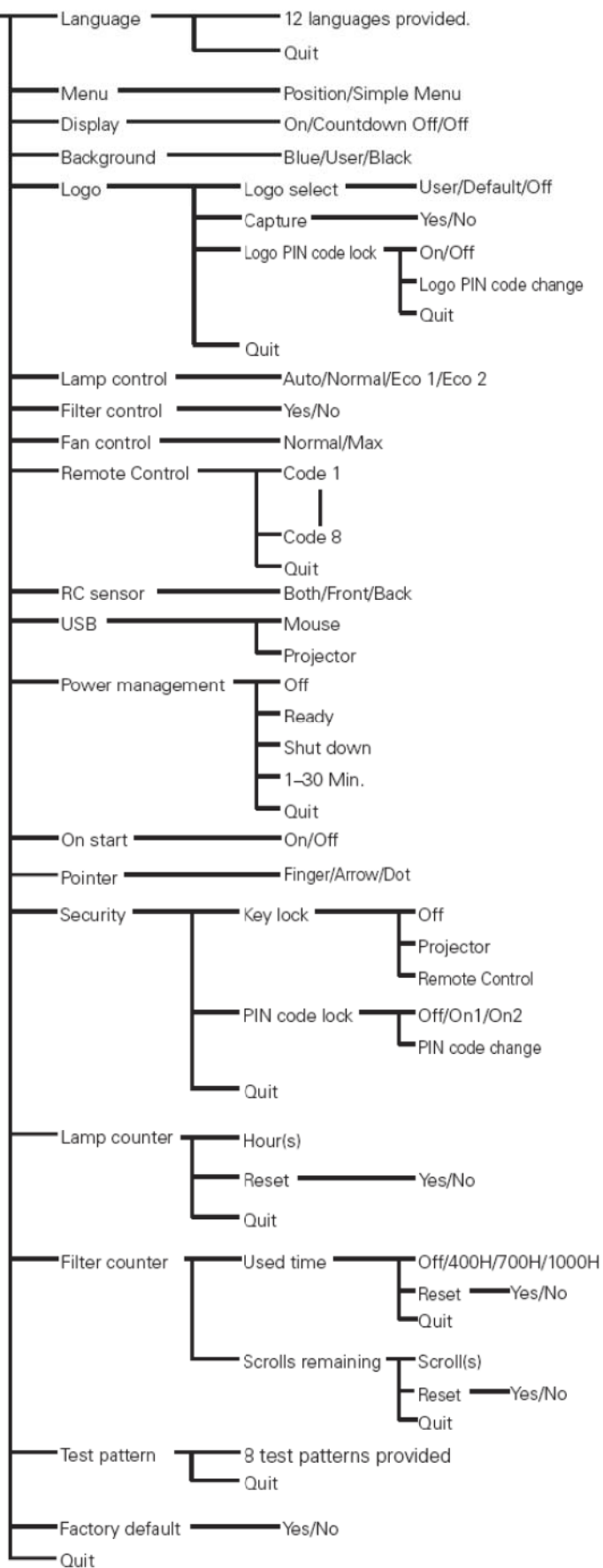

Setting



Wskaźniki i stan projektora



Poniżej podano znaczenie poszczególnych wskaźników projektora.

Projektor działa prawidłowo.

Wskaźniki					Stan projektora
POWER zielony	LAMP czerwony	WARNING TEMP. czerwony	WARNING FILTER pomarańcz	LAMP REPLACE pomarańcz	
●	●	●	*	❖	Projektor jest wyłączony (odłączony przewód zasilający).
○	○	●	*	❖	Projektor znajduje się w stanie gotowości Aby włączyć projektor, naciśnij przycisk ON/STAND-BY.
○	●	●	*	❖	Projektor działa prawidłowo.
●	○	●	*	❖	Projektor przygotowuje się do stanu gotowości lub trwa schładzanie lampy. Projektora nie można włączyć, dopóki schładzanie nie zostanie zakończone, a wskaźnik POWER nie zacznie świecić na zielono.
	●	●	*	❖	Projektor znajduje się w trybie oszczędzania energii.
○	○	●		❖	Użycie przycisku FILTER na pilocie bądź funkcji <i>Filter control</i> (Obsługa filtra) w menu <i>Setting</i> (Ustawienia) spowodowało rozpoczęcie przewijania filtra. W trakcie przewijania filtra, przez 10 sekund wyświetlana jest ikona wymiany filtra i komunikat „Please wait...” (Proszę czekać, Rys. 1).
 <div style="border: 1px solid black; padding: 5px; display: inline-block;">Please wait ...</div>					

Rys. 1 Ikona wymiany filtra i komunikat „Please wait...” (Proszę czekać)

Projektor wykrył nienormalną sytuację.

Wskaźniki					Stan projektora
POWER zielony	LAMP czerwony	WARNING TEMP. czerwony	WARNING FILTER pomarańcz	LAMP REPLACE pomarańcz	
○	●		*	❖	Temperatura wewnątrz projektora jest podwyższona i zbliża się do granicznej wartości dopuszczalnej.
●	○		*	❖	Temperatura wewnątrz projektora jest zbyt wysoka. Nie można go włączyć. Gdy temperatura wewnątrz urządzenia spadnie do akceptowalnego poziomu, wskaźnik POWER zaświeci się na zielono i włączenie projektora stanie się możliwe (wskaźnik WARNING TEMP. będzie nadal migotać). Sprawdź i wymień filtr.



wł.



słabo



wył.



































migocze z norm. częstotliwością (ok. 1 sek. włączony, 1 sek. wył.)



• migocze szybko (ok. 0,5 sek. wł., 0,5 sek. wył.)



migocze powoli (ok. 2 sek. wł., 2 sek. wył.)

Wskaźniki					Stan projektora
POWER zielony	LAMP czerwony	WARNING TEMP. czerwony	WARNING FILTER pomarańcz	LAMP REPLACE pomarańcz	
					Projektor został wystarczająco schłodzony do właściwej temperatury. Po włączeniu zasilania, wskaźnik WARNING TEMP. przestanie migotać. Sprawdź i wymień filtr.
					Lampa nie może zostać włączona. Projektor przygotowuje się do stanu gotowości lub trwa schładzanie lampy projekcyjnej. Nie można włączyć projektora do czasu pełnego schłodzenia lampy.
					Lampa nie może zostać włączona (lampa została schłodzona wystarczająco i projektor jest w stanie gotowości i jest gotów do włączenia przyciskiem ON/STAND-BY)
					Czas eksploatacji lampy został przekroczony. Niezwłocznie wymień lampę i wyzeruj jej licznik. Wskaźnik przestanie świecić po wyzerowaniu licznika lampy.
					Gdy upłynie czas ustawiony w ustawieniach zegara licznika filtra, na ekranie pojawi się ikona wymiany filtra (Rys. 2), a także zacznie świecić znajdujący się na wierzchu obudowy projektora wskaźnik WARNING FILTER (str. 85). Jak najszybciej wymień filtr. Jeżeli zostanie zużyty cały zawarty w kasecie filtr i upłynie ustawiony w tej funkcji czas, na ekranie pojawi się ikona widoczna na Rys. 3 i zacznie świecić wskaźnik WARNING FILTER. Jak najszybciej wymień kasetę z filtrem. Jeżeli filtr jest niedrożny i w kasecie nie ma już nowego odcinka filtra, pojawi się ikona wymiany kasety z filtrem (Rys. 4) i zacznie świecić wskaźnik WARNING FILTER. Jak najszybciej wymień kasetę z filtrem. <i>• Ikony na rys. 2, 3 i 4 nie zostaną wyświetlone, jeżeli w funkcji Display (Wyświetlanie) wybrano opcję Off (str. 56), a także w trakcie działania funkcji Freeze (Stopklatka, str. 32) oraz No show (Ukryj obraz, str. 33).</i>
 Rys.2 Ikona wymiany filtra  Rys. 3  Rys.4 Ikona wymiany kasety z filtrem					
					W projektorze nie zainstalowano kasety z filtrem. Sprawdź w komorze filtra, czy znajduje się tam kasetka. Jeżeli kasetka z filtrem jest na miejscu, lecz mimo to wskaźniki świecą i migoczą, przeczytaj wskazówkę niżej. Projektor wykrył nieprawidłowości i nie można go włączyć. Odłącz przewód zasilający od gniazda sieciowego i podłącz go ponownie do projektora. Jeżeli projektor wyłączy się ponownie, odłącz go od zasilania i skontaktuj się ze sprzedawcą lub autoryzowanym zakładem serwisowym, który dokona przeglądu. Nie zostawiaj w tym stanie projektora podłączonego do zasilania! Może to być przyczyną porażenia prądem lub pożaru.

* Gdy projektor wykryje niedrożność filtra, upłynie czas podany w ustawieniach bądź skończy się filtr w kasecie, wskaźnik WARNING FILTER zacznie świecić na pomarańczowo. W takiej sytuacji możliwie szybko wymień filtr lub kasetę z filtrem na nową. Po wymianie filtra wyzeruj licznik filtra (str. 72). Po wymianie kasety z filtrem wyzeruj licznik filtra i licznik przewinięć (str. 72).

❖ Gdy lampa projekcyjna ulegnie zużyciu, wskaźnik LAMP REPLACE zacznie świecić na pomarańczowo. W takiej sytuacji jak najszybciej wymień lampę projekcyjną na nową. Po wymianie lampy wyzeruj licznik lampy (str. 72).

Zgodne systemy komputerowe

Projektor może współpracować ze wszystkimi komputerami o częstotliwościach odświeżania (pionowej i poziomej) wymienionych niżej taktowaniu Dot Clock nie przekraczającym 180 MHz.

Przy wyborze podanych niżej trybów dostrajanie za pomocą funkcji PC Adjustment jest ograniczone.

NAZWA W MENU	ROZDZIELCZOŚĆ	Częst. poz. (kHz)	Częst. pion (Hz)	NAZWA W MENU	ROZDZIELCZOŚĆ	Częst. poz. (kHz)	Częst. pion (Hz)
VGA 1	640x480	31,470	59,880	SXGA 4	1400x1050	64,030	60,010
VGA 2	720x400	31,470	70,090	SXGA 5	1400x1050	62,500	58,600
VGA 3	640x400	31,470	70,090	SXGA 6	1280x1024	71,690	67,190
VGA 4	640x480	37,860	74,380	SXGA 7	1280x1024	81,130	76,107
VGA 5	640x480	37,860	72,810	SXGA 8	1280x1024	63,980	60,020
VGA 6	640x480	37,500	75,000	SXGA 9	1280x1024	79,976	75,025
VGA 7	640x480	43,269	85,000	SXGA 10	1280x960	60,000	60,000
MAC LC13	640x480	34,970	66,600	SXGA 11	1152x900	61,200	65,200
MAC 13	640x480	35,000	66,670	SXGA 12	1152x900	71,400	75,600
480p	640x480	31,470	59,880	SXGA 13	1280x1024 (przeplot)	50,000	86,000
575p	768x575	31,250	50,000	SXGA 14	1280x1024 (przeplot)	50,000	94,000
575i	768x578 (przeplot)	15,625	50,000	SXGA 15	1280x1024	63,370	60,010
480i	640x480 (przeplot)	15,734	60,000	SXGA 16	1280x1024	76,970	72,000
SVGA 1	800x600	35,156	56,250	SXGA 17	1152x900	61,850	66,000
SVGA 2	800x600	37,880	60,320	SXGA 18	1280x1024 (przeplot)	46,430	86,700
SVGA 3	800x600	46,875	75,000	SXGA 19	1280x1024	63,790	60,180
SVGA 4	800x600	53,674	85,060	SXGA 20	1280x1024	91,146	85,024
SVGA 5	800x600	48,080	72,190	SXGA+ 1	1400x1050	63,970	60,190
SVGA 6	800x600	37,900	61,030	SXGA+ 2	1400x1050	65,350	60,120
SVGA 7	800x600	34,500	55,380	SXGA+ 3	1400x1050	65,120	59,900
SVGA 8	800x600	38,000	60,510	SXGA+ 4			
SVGA 9	800x600	38,600	60,310	SXGA+ 5			
SVGA 10	800x600	32,700	51,090	MAC 21	1152x870	68,680	75,060
SVGA 11	800x600	38,000	60,510	MAC	1280x960	75,000	75,080
MAC 16	832x624	49,720	74,550	MAC	1280x1024	80,000	75,080
XGA 1	1024x768	48,360	60,000	WXGA 1	1366x768	48,360	60,000
XGA 2	1024x768	68,677	84,997	WXGA 2	1360x768	47,700	60,000
XGA 3	1024x768	60,023	75,030	WXGA 3	1376x768	48,360	60,000
XGA 4	1024x768	56,476	70,070	WXGA 4	1360x768	56,160	72,000
XGA 5	1024x768	60,310	74,920	WXGA 6	1280x768	47776	59,870
XGA 6	1024x768	48,500	60,020	WXGA 7	1280x768	60,289	74,893
XGA 7	1024x768	44,000	54,580	WXGA 8	1280x768	68,633	84,837
XGA 8	1024x768	63,480	79,350	WXGA 9	1280x800	49,600	60,050
XGA 9	1024x768 (przeplot)	36,000	87,170	WXGA 10	1280x800	41,200	50,000
XGA 10	1024x768	62,040	77,070	UXGA 1	1600x1200	75,000	60,000
XGA 11	1024x768	61,000	75,700	UXGA 2	1600x1200	81,250	65,000
XGA 12	1024x768 (przeplot)	35,522	86,960	UXGA 3	1600x1200	87,500	70,000
XGA 13	1024x768	46,900	58,200	UXGA 4	1600x1200	93,750	75,000
XGA 14	1024x768	47,000	58,300	720p	1280x720	45,000	60,000
XGA 15	1024x768	58,030	72,000	720p	1280x720		50,000
MAC 19	1024x768	60,240	75,080	1035i	1920x1035 (przeplot)	33,750	60,000
SXGA 1	1152x864	64,200	70,400	1080i	1920x1080 (przeplot)	33,750	60,000
SXGA 2	1280x1024	62,500	58,600		1920x1080 (przeplot)	28,125	50,000
SXGA 3	1280x1024	63,900	60,000				

* Tryb True (Rzeczywisty) nie może być wybrany przy sygnałach UXGA1, UXGA2, UXGA3 i UXGA4 (str. 44)

Dla sygnałów wejściowych otrzymywanych przez gniazdo DVI obowiązuje poniższa tabela.

NAZWA W MENU	ROZDZIELCZOŚĆ	Częst. poz.	Częst. pion (Hz)	NAZWA W MENU	ROZDZIELCZOŚĆ	Częst. poz. (kHz)	Częst. pion (Hz)
D-VGA	640x480	31,470	59,940	D-WXGA 9	1280x800	49,600	60,050
D-480p	720x480	31,470	59,880	D-WXGA 10	1280x800	41,200	50,000
D-575p	720x575	31,250	50,000	D-720p	1280x720	45,000	60,000
D-SVGA	800x600	37,879	60,320	D-720p	1280x720	37,500	50,000
D-XGA	1024x768	43,363	60,000	D-1035i	1920x1035 (przeplot)	33,750	60,000
D-WXGA 1	1366x768	48,360	60,000	D-1080i	1920x1080 (przeplot)	33,750	60,000
D-WXGA 2	1360x768	47,700	60,000		1920x1080 (przeplot)	28,125	50,000
D-WXGA 3	1376x768	48,360	60,000	D-1080psf/30	1920x1080	33,750	60,000
D-WXGA 4	1360x768	56,160	72,000	D-1080psf/25	1920x1080	28,125	50,000
D-WXGA 5	1366x768	46,500	50,000	D-1080psf/24	1920x1080	27,000	48,000
D-WXGA 6	1280x768	47,776	59,870				
D-WXGA 7	1280x768	60,289	74,893				

✓ **Uwaga:**

- Przy sygnale wejściowym D-SXGA 1, D-SXGA 2 i D-SXGA 3 w przypadku niektórych komputerów mogą występować problemy z poprawnym wyświetlaniem obrazów.
- W przypadku słabej jakości sygnału bądź długiego kabla sygnałowego, obraz może niekiedy nie być wyświetlany poprawnie.
- Producent zastrzega sobie prawo zmiany danych technicznych bez ostrzeżenia.

Dane techniczne

Dane fizyczne

Typ projektora	Projektor multimedialny
rozmiary (szer. x wys. x głęb.)	370 mm x 187 mm x 440 mm (złożony)
Masa własna	11,7 kg
Regulacja wsporników	od 0° do 6.5°

Rozdzielczość paneli

System paneli LCD	Matryca aktywna TFT 1,3", 3 panele
Rozdzielczość paneli	1024 x 768 punkty
Liczba pikseli	2 359 296 (1024 x 768 x 3 panele)

Obsługiwane typy sygnału

System koloru	PAL, SECAM, NTSC, NTSC4.43, PAL-M i PAL-N
Wysokiej jakości sygnał TV High Definition (HDTV) 480i, 480p, 575i, 575p, 720p, 1035i oraz 1080i	
Częstotliwość skanowania	Częst. pozioma 15 kHz ~ 100 kHz, pionowa 48 Hz-100 Hz

Dane optyczne

Lampa projekcyjna	NSHA, 330 W
-------------------	-------------

Złącza

Input 1 (Wejście 1)	cyfrowe (DVI-D) x 1, analogowe (15-stykowe Mini D-sub) x 1
Monitor Out (Wyjście na monitor)	analogowe złącze RGB (Mini D-sub 15 styków) X 1
Input 2 (Wejście 2)	BNC x 5 (G lub Video/Y, B lub Cb-Pb, R lub Cr-Pr, HV i V)
Input 3 (Wejście 3)	RCA x 3 (sygnał Video/Component), Mini DIN 4 pin x 1 (sygnał S-Video)
Gniazdo przewodu pilota	Mini Jack (stereo) x 1
Port sterujący	9-stykowy D-sub x 1
Złącze USB	USB typ B x 1
Opcjonalnie	gniazdo modułu PJ-Net Organizer x 1

Zasilanie

Pobór energii	Prąd zmienny 100 ~ 120 V (maks. 4,6 A), 50/60 Hz (projektory dla USA i Kanady) Prąd zmienny 200 ~ 240 V (maks. 2,3 A), 50/60 Hz (projektory dla Europy kontynentalnej i Zjednoczonego Królestwa)
---------------	---

Warunki pracy

Temperatura otoczenia w trakcie pracy	5°C-40°C
Temperatura przechowywania	-10°C-60°C

Pilot

Bateria	AAA (LR03) x 2
Zasięg działania	5 m, ±30°
Rozmiary	45 mm x 25 mm x 145 mm
Masa własna	99 g (z bateriami)

Akcesoria

Instrukcja obsługi (CD-ROM)	
Skrócony przewód	
Kabel zasilający	
Pilot i komplet baterii	
Kabel VGA	
Kabel USB	
Etykieta ostrzeżenia o zabezpieczeniu kodem PIN	
Mocowanie obiektywu (dla osobno nabywanego obiektywu)	
Ekran wyciemniający (dla osobno nabywanego obiektywu)	
Pierścień dystansowy (dla osobno nabywanego obiektywu)	

- Producent zastrzega sobie prawo zmiany danych technicznych bez ostrzeżenia.
- Panele LCD produkowane są przy zastosowaniu najwyższych dostępnych standardów. Chociaż 99,99% pikseli działa, bardzo nieznaczny odsetek pikseli (0,01% lub mniej) może nie działać – wynika to z charakterystyki paneli LCD.

Akcesoria dodatkowe

Poniższe części można dokupić - nie wchodzi one w skład zestawu projektora. Zamawiając je u sprzedawcy projektora, należy podać ich nazwy i oznaczenia.

	<u>Nr części</u>
Standardowy obiektyw z zoomem	: LNS-S30
Długi obiektyw z zoomem	: LNS-T31A
Ultra długi obiektyw z zoomem	: LNS-T32
Krótki obiektyw z zoomem	: LNS-W31A
Krótki obiektyw stałogniskowy	: LNS-W32
Kabel COMPONENT-VGA	: POA-CA-COMPVGA
Kabel sygnałowy pilota	: POA-CA-RC30
PJ-Net Organizer Plus II	: POA-PN03
PJ-Net Organizer Plus IIC	: POA-PN03C

Wymiana obiektywu

Obiektyw tego projektora można wymienić na inny, zakupiony osobno. Znacznie poszerza to zakres zastosowań niniejszego modelu projektora.

W celu instalacji bądź wymiany obiektywu skontaktuj się ze sprzedawcą. Instalację oraz wymianę obiektywu może przeprowadzić wyłącznie przeszkolony przedstawiciel handlowy bądź serwisant. Nie próbuj samodzielnie instalować ani wymieniać obiektywu, gdyż jest to niebezpieczne.



Nie podnoś ani nie przenoś projektora, przytrzymując go za obiektyw. Może to spowodować poważne uszkodzenie projektora.

Informacja dla przedstawicieli handlowych i techników:

W celu instalacji bądź wymiany obiektywu należy zapoznać się z instrukcją instalacji obiektywu. Przed instalacją bądź wymianą obiektywu należy upewnić się, że jest to właściwy model obiektywu dla tego projektora.

Informacja o zgodności z normą PJ Link

Niniejszy projektor spełnia wymagania Klasy 1 normy PJLink, opracowanej przez JBMA (Japan Business Machine and Information System Industries Association). Obsługuje on wszystkie polecenia zdefiniowane dla urządzeń Klasy 1 PJLink. Jego zgodność z Klasą 1 normy PJLink została oficjalnie potwierdzona.

Sygnal wejściowy projektora		Sygnal wej. PJLink	Parametr
Input 1	RGB (PC analog)	RGB 1	11
	RGB (Scart)	RGB 2	12
	RGB (PC digital)	DIGITAL 1	31
	RGB (AV HDCP)	DIGITAL 2	32
Input 2	Video	VIDEO 1	21
	Y, Pb/Cb, Pr/Cr	VIDEO 2	22
	RGB	RGB 3	13
Input 3	Video	VIDEO 3	23
	Y, Pb/Cb, Pr/Cr	VIDEO 4	24
	S-Video	VIDEO 5	25
Input 4	Sieć	NETWORK 1	51

PJLink jest zastrzeżonym znakiem towarowym JBMA, zgłoszonym do rejestracji do w niektórych krajach.

Konfiguracja złączy

Wyjście ANALOG/ MONITOR OUT (15-stykowe gniazdo Mini D-Sub)

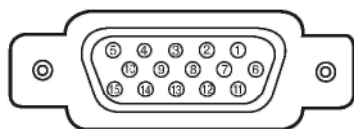

1	Red Input	9	+5V Power
2	Green Input	10	Ground (Vert. sync.)
3	Blue Input	11	Sense 0
4	Sense 2	12	DDC Data
5	Ground (Horiz. sync.)	13	Horiz. sync.
6	Ground (Red)	14	Vert. sync.
7	Ground (Green)	15	DDC Clock
8	Ground (Blue)		

Wejście cyfrowe DVI-D (24-stykowe gniazdo DVI)

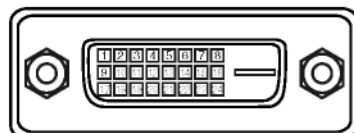

1	T.M.D.S. Data2-	9	T.M.D.S. Data1-	17	T.M.D.S. DataO-
2	T.M.D.S. Data2+	10	T.M.D.S. Data1+	18	T.M.D.S. DataO+
3	T.M.D.S. Data2	11	T.M.D.S. Data1	19	T.M.D.S. Data0
4	No Connect	12	No Connect	20	No Connect
5	No Connect	13	No Connect	21	No Connect
6	DDC Clock	14	+5V Power	22	T.M.D.S. Clock
7	DDC Data	15	Ground (for +5V)	23	T.M.D.S. Clock+
8	No Connect	16	Hot Plug Detect	24	T.M.D.S. Clock-

GNIAZDO USB (typ B)

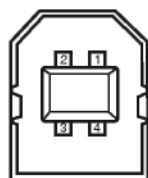

1	Vcc
2	- Data
3	+ Data
4	Ground

Gniazdo portu sterującego (9-stykowe D-sub)

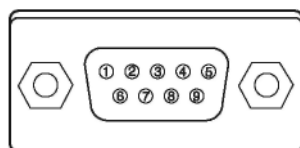

	Serial
1	—
2	R X D
3	T X D
4	—
5	SG
6	—
7	RTS
8	CTS
9	—

Notatka o kodach PIN

Wpisz kod PIN w poniższym polu i bezpiecznie zachowaj niniejszą instrukcję. W przypadku zapomnienia lub zagubienia kodu PIN i niemożności obsługi projektora skontaktuj się z punktem serwisowym.

Kod PIN blokady

--	--	--	--

Kod ustawiony fabrycznie: 1 2 3 4*

Kod PIN logo

--	--	--	--

Kod ustawiony fabrycznie: 4 3 2 1*

* Zmiana kodu PIN unieważnia kod ustawiony fabrycznie.

Jeżeli projektor jest zablokowany kodem PIN...

Jeżeli projektor jest chroniony kodem PIN, umieść poniższą etykietę (w zestawie) na widocznym miejscu jego obudowy.

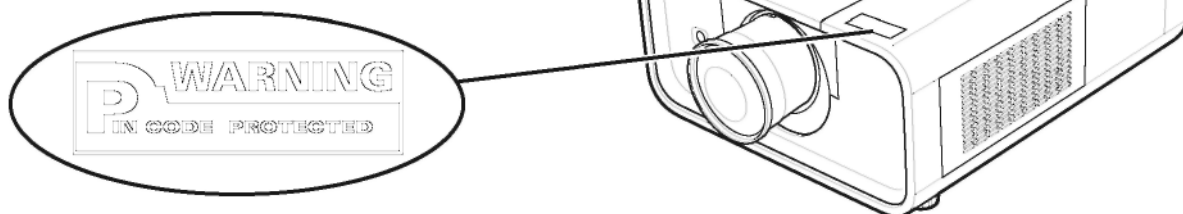

Rozmiary

↙ Otwory na śruby do montażu podsufitowego: M6, głębokość: 10,0

Jednostki:
cale (mm)

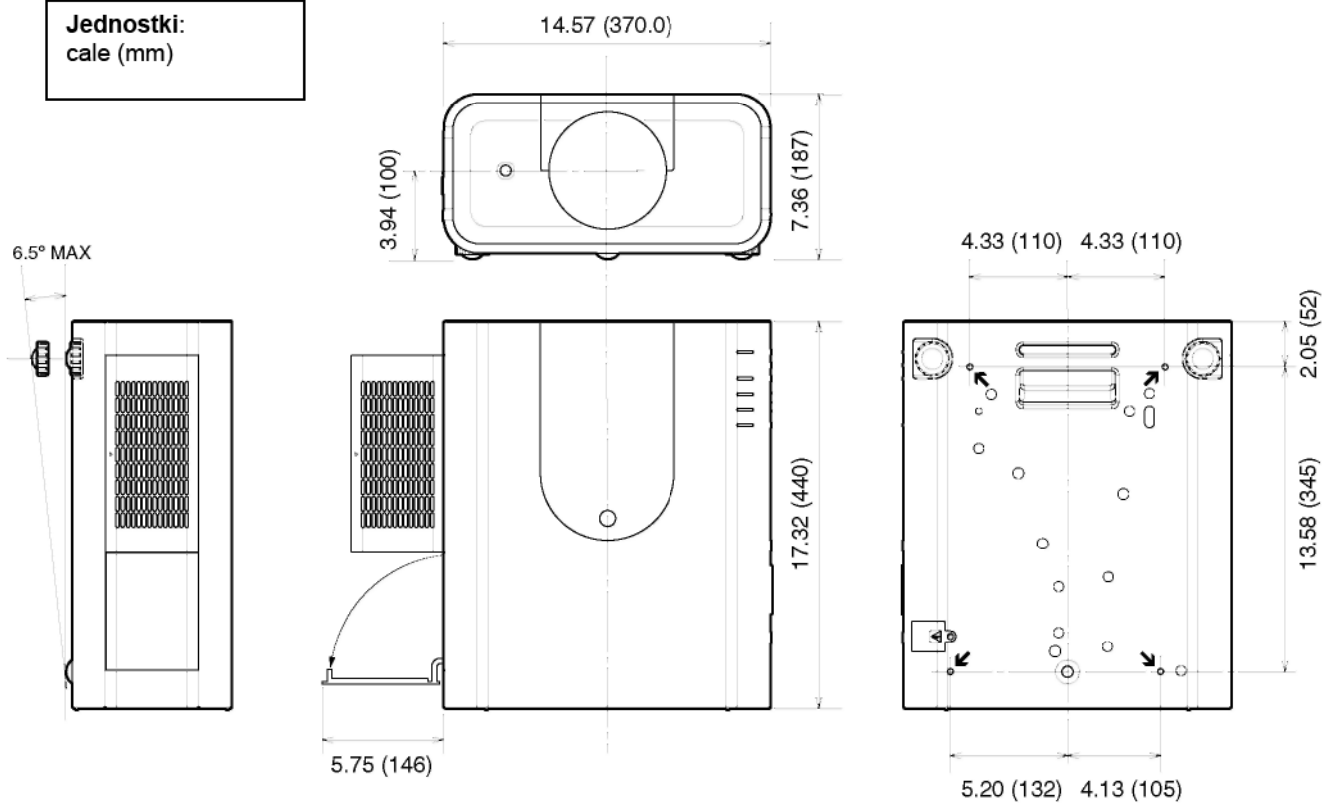

Szeregowe złącze sterujące

Niniejszy projektor może być sterowany i monitorowany poprzez port szeregowy RS-232C.

Format

Polecenia wysyłane do projektora z komputera PC mają następującą postać:

'C' [Polecenie] 'CR'

gdzie Polecenie to: dwa znaki (patrz lista poleceń na następnej stronie). Projektor odkodowuje polecenie i zwraca komunikat „ACK” o następującej składni:

'ACK' 'CR'

Obsługa

1. Podłącz krosowany kabel szeregowy RS-232C do portu sterującego (CONTROL PORT) w projektorze, drugim zaś końcem – do portu szeregowego w komputerze PC (patrz str. 24).
2. Uruchom oprogramowanie komunikacyjne załączone do komputera i ustaw następujące parametry komunikacji:

Prędkość transmisji	9600/19200 b/s
Kontrola parzystości	brak
Bit stopu	1
Kontrola przepływu	brak
Bit danych	8

✓**Uwaga:** Domyślnie prędkość transmisji jest ustawiana na 19200 b/s. Jeżeli w trakcie komunikacji będą występować błędy, zmień port szeregowy i prędkość transmisji.

3. Wprowadź polecenie sterujące projektorem i zatwierdź je, naciskając klawisz *Enter*.

Przykład:

Chcąc zmienić sygnał wejściowy na INPUT 2, wprowadź polecenie: C '0' '6' 'Enter'.

✓**Uwaga:** Polecenie należy wprowadzić 64-bajtowymi znakami ASCII (wielkimi literami) oraz znakami jednobajtowymi.

Poniższa tabela zawiera listę najczęściej używanych poleceń sterujących projektorem. Informacje na temat innych poleceń można uzyskać od dystrybutora projektorów.

Tabela poleceń wykonywania funkcji

Polecenie	Działanie
C00	Włącza projektor
C01	Wyłącza projektor (natychmiast)
C02	Wyłącza projektor
C05	Wybiera sygnał INPUT 1
C06	Wybiera sygnał INPUT 2
C07	Wybiera sygnał INPUT 3
C08	Wybiera sygnał z sieci
C0D	Wycisza sygnał wideo
C0E	Wyłącza wyciszenie sygnału wideo
C0F	Proporcje 4:3
C10	Proporcje 16:9
C1C	Włącza menu
C1D	Wyłącza menu
C20	Zwiększa jasność
C21	Zmniejsza jasność
C23	Wybiera sygnał wideo na wejściu INPUT 2
C24	Wybiera sygnał Y, Pb/Cb,Pr/Cr na INPUT 2
C25	Wybiera sygnał RGB na INPUT 2
C28	Włącza funkcję ON Start
C29	Wyłącza funkcję ON Start
C33	Wybiera sprzęt wideo na wejściu INPUT 3
C34	Wybiera sygnał S-Video na Input 3
C35	Wybiera sygnał Y, Pb/Cb,Pr/Cr na INPUT 3

Polecenie	Działanie
C3A	Wskaźnik w PRAWO
C3B	Wskaźnik w LEWO
C3C	Wskaźnik w GÓRĘ
C3D	Wskaźnik w DÓŁ
C3F	Wprowadź
C46	Zmniejsza powiększenie
C47	Zwiększa powiększenie
C4A	Zmniejsza ostrość
C4B	Zwiększa ostrość
C50	Wybiera sygnał Analog RGB na INPUT 1
C51	Wybiera sygnał SCART na INPUT 1
C52	Wybiera sygnał DVI (PC Digital) na INPUT 1
C53	Wybiera sygnał DVI (AV HDCP) na INPUT 1
C5D	Odchylenie obiektywu GÓRA
C5E	Odchylenie obiektywu DÓŁ
C5F	Odchylenie obiektywu LEWO
C60	Odchylenie obiektywu PRAWO
C89	Funkcja <i>Auto PC adj.</i>
C8E	Korekta Keystone GÓRA
C8F	Korekta Keystone DÓŁ
C90	Korekta Keystone PRAWO
C91	Korekta Keystone LEWO

Tabela poleceń odczytu stanu

Polecenie	Działanie
CR0	Odczyt stanu
CR6	Odczyt temperatury

Angielską wersję instrukcji wydrukowano w Japonii.
Wersja tłumaczenia: 2007/08/07 00:00

SANYO

SANYO Electric Co., Ltd